



# เติมเปี่ยมไปด้วยประสิทธิภาพ ด้วยนวัตกรรมที่เหนือชั้น

## โคมไฟ (Luminaire)

- โคมไฟดาวนไลต์ (Downlight Luminaire)
- โคมไฟโปรเจกเตอร์และราง (Projector and Track Luminaire)
- โคมไฟฝังฝ้า (Recessed Mounted Luminaire)
- โคมไฟแขวนและติดลอย (Suspended and Surfaced mounted Luminaire)
- โคมไฟแบบไฮเบย์ (High Bay Luminaire)
- โคมไฟแบบกันน้ำกันฝุ่น (Water Proof Luminaire)
- โคมหลอดฟลูออโรสเซสเซนต์ (Batten Luminaire)
- โคมไฟสนาม (Sport & Area Luminaire)
- โคมไฟตกแต่งภายนอก (Architectural Floodlighting Luminaire)
- โคมไฟภายนอกอาคาร (Urban Lighting Luminaire)
- โคมไฟถนน (Road Lighting Luminaire)
- โคมไฟอุโมงค์ (Tunnel and Underpassing Lighting Luminaire)



# โคมไฟดาวนั้ลั Smart CFLi



Smart CFLi

## ลดแสงแยงตา สบายกว่าทุกการมอง ด้วยเทคโนโลยี Glare Free

### คุณสมบัติ

- เลือกใช้ร่วมกับหลอดไฟได้หลากหลายตามใจต้องการ ทั้งหลอดไส้ หลอดประหยัดไฟขนาด 3 - 18 วัตต์
- อุปกรณ์สะท้อนแสงชนิดเงาที่ออกแบบพิเศษ เพิ่มประสิทธิภาพในการสะท้อนแสงได้อย่างนุ่มนวลสบายตา
- เทคโนโลยีเฉพาะของฟิลิปส์ช่วยลดแสงแยงตา
- ออกแบบให้มีช่องระบายอากาศที่ขั้วรับหลอดเพื่อช่วยยืดอายุการใช้งานของหลอดประหยัดไฟ
- ขั้วรับหลอด และ ขั้วต่อสายคุณภาพสูงมาตรฐานฟิลิปส์ ขจัดปัญหาไฟฟ้าลัดวงจร
- สะดวกต่อการติดตั้งและใช้งาน

### การใช้งาน

- เหมาะสำหรับงานภายในอาคารทุกประเภท เช่น บ้านพักอาศัย ร้านค้า ร้านอาหาร โรงแรม ฯลฯ

### ข้อมูลจำเพาะโคมไฟดาวนั้ลั Smart CFLi

รายการสินค้า	ขนาด (นิ้ว)	สีขอบ	ความลึกของโคม (มม.)	 มม.	*ราคาปลีก (บาท)
FBS112 MAX3W-E27 220V	2.5	ขาว	105-130**	70	119
FBS113 MAX15W-E27 220V	3	ขาว	122-155**	105	139
FBS111 MAX15W-E27 220V	4	ขาว	159	125	149
FBS115 MAX18W-E27 220V	5	ขาว	190	160	219
FBS116 MAX18W-E27 220V	6	ขาว	190	175	239

\* ราคานี้เป็นราคาที่ไม่รวมหลอดไฟ

\*\* สามารถปรับระยะความลึกของโคมได้

# โคมไฟดาวนไลท์ QBS 145

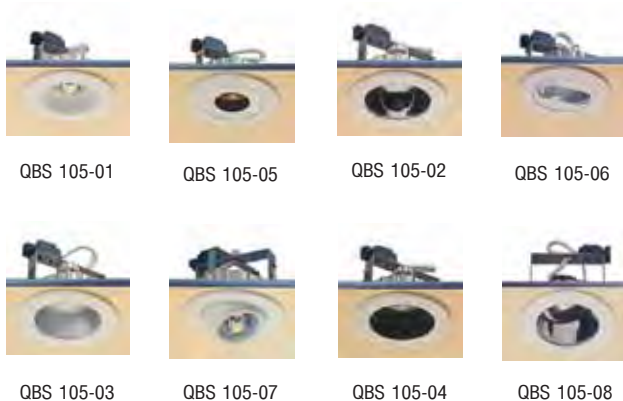

## Dimensions in mm.

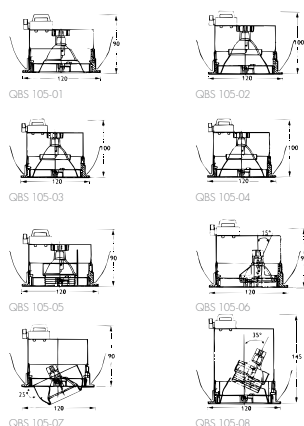

## ข้อมูลจำเพาะโคมไฟดาวนไลท์ QBS 105

รายการสินค้า	วัสดุ	ใช้ร่วมกัน	* ราคาปลีก (บาท)
QBS 105 DESIGN-1	ตัวสะท้อนแสงสีขาว	หลอดฮาโลเจน MR16 12V 50W 36D (x1) กับ Transformer ET-S	600
QBS 105 DESIGN-2	ตัวสะท้อนอลูมิเนียมสีเงิน ขัดมัน	หลอดฮาโลเจน MR16 12V 50W 36D (x1) กับ Transformer ET-S	600
QBS 105 DESIGN-3	ตัวสะท้อนแสง อลูมิเนียมสีเงิน เนื้อทราย	หลอดฮาโลเจน MR16 12V 50W 36D (x1) กับ Transformer ET-S	600
QBS 105 DESIGN-4	ตัวสะท้อนแสงขอบใน อลูมิเนียมสีดำ ลดแสงแยงตา	หลอดฮาโลเจน MR16 12V 50W 36D (x1) กับ Transformer ET-S	600
QBS 105 DESIGN-5	ตัวสะท้อนแสงสีเงินขัดมัน มีตัวครอบให้ลำแสงแคบ รูปวงกลม	หลอดฮาโลเจน MR16 12V 50W 36D (x1) กับ Transformer ET-S	600
QBS 105 DESIGN-6	สีขาว สามารถปรับมุมแสงได้ 15 องศา ตัวครอบให้ลำแสงแคบรูปวงรี	หลอดฮาโลเจน MR16 12V 50W 36D (x1) กับ Transformer ET-S	600
QBS 105 DESIGN-7	ตัวครอบรูป EYE BALL ปรับมุมส่องได้ 25 องศา	หลอดฮาโลเจน MR16 12V 50W 36D (x1) กับ Transformer ET-S	600
QBS 105 DESIGN-8	ตัวสะท้อนแสง อลูมิเนียมสีเงิน ขัดมัน ตัวครอบด้านในสามารถปรับมุมแสงได้ 35 องศา	หลอดฮาโลเจน MR16 12V 50W 36D (x1) กับ Transformer ET-S	800

## เพื่อความปลอดภัย ด้วยคริสระบายความร้อน ที่ขั้วหลอด

### คุณสมบัติ

- ใช้ร่วมกับหลอดฮาโลเจน MR16 12 โวลต์ 50 วัตต์ และหม้อแปลงอิเล็กทรอนิกส์ รุ่น ET-S (เป็นอุปกรณ์แยกจากตัวโคม)
- ตัวโคมผลิตจากอลูมิเนียมฉีดขึ้นรูปคุณภาพสูง พร้อมคริสระบายความร้อนที่ขั้วหลอด เพิ่มความปลอดภัยมากขึ้น พร้อมยืดอายุการใช้งานของหลอด
- วงแหวนทำจากเหล็กเคลือบสี มีความทนทานสูง
- ตัวสะท้อนแสงผลิตจากอลูมิเนียมคุณภาพสูง เพิ่มประสิทธิภาพการกระจายแสง (เฉพาะรุ่น)
- ให้แสงที่เป็นประกายสดใส สวยงาม โดดเด่นทุกการมอง
- สามารถใช้งานร่วมกับอุปกรณ์หรี่ไฟ (Dimmer) ได้

### การใช้งาน

- เหมาะสำหรับบ้านพักอาศัย ร้านค้า โรงแรม ร้านอาหารลอย  
ห้องประชุม

# โคมไฟดาวนไลต์ Smart Halogen



QBS026 (สีขาว)



QBS026 (สีเทา)



QBS027 (สีขาว)



QBS027 (สีเทา)



QBS029 (สีขาว)



QBS029 (สีเทา)



QBS028 (สีขาว)



QBS028 (สีเทา)



QBS030



QBS031



QBS032



QBS044 (สีขาว)



QBS044 (สีเทา)



QBS046 (สีขาว)



QBS046 (สีเทา)



QBS047 (สีขาว)



QBS047 (สีเทา)



QBS048 (สีขาว)



QBS048 (สีเทา)



QBS041 (สีขาว)



QBS041 (สีเทา)



QBS042 (สีขาว)



QBS042 (สีเทา)



QBS043 (สีขาว)



QBS043 (สีเทา)

โดดเด่นด้วยดีไซน์ทันสมัย ให้ประกายแสงสวยงาม

## คุณสมบัติ

- ใช้กับหลอดฮาโลเจน MR16 12โวลท์ 50 วัตต์ และหม้อแปลงอิเล็กทรอนิกส์รุ่น ET-S (เป็นอุปกรณ์แยก)
- รูปลักษณะทันสมัย ให้แสงเป็นประกายสวยงาม
- มีรุ่นให้เลือกหลากหลาย ทั้งแบบปรับมุมได้/ไม่ได้ ขอบกลม/เหลี่ยม ฯลฯ
- สามารถใช้งานร่วมกับอุปกรณ์หรี่ไฟ (Dimmer) ได้
- สะดวกต่อการติดตั้งและใช้งาน

## การใช้งาน

- เหมาะสำหรับบ้านพักอาศัย ร้านค้า โรงแรม ร้านอาหารพลอย ห้องประชุม ฯลฯ

## ข้อมูลจำเพาะโคมไฟดาวนั้โลก Smart Halogen

รายการสินค้า	ประเภท	ปรับมุม	วัสดุ	สีขอบ	"ราคาปลีก* (บาท)
QBS026 1x MAX50W/12V-GU5.3 WH	ขอบกลม	ไม่ได้	เหล็กชุบ	ขาว	120
QBS026 1x MAX50W/12V-GU5.3 GR	ขอบกลม	ไม่ได้	เหล็กชุบ	เทา	120
QBS027 1x MAX50W/12V-GU5.3 WH	ขอบกลม	แนวตั้ง 30°	เหล็กชุบ	ขาว	200
QBS027 1x MAX50W/12V-GU5.3 GR	ขอบกลม	แนวตั้ง 30°	เหล็กชุบ	เทา	200
QBS029 1x MAX50W/12V-GU5.3 WH	ขอบกลม	"แนวตั้ง 70°	อลูมิเนียมฉีดขึ้นรูป	ขาว	170
QBS029 1x MAX50W/12V-GU5.3 GR	ขอบกลม	"แนวตั้ง 70°	320	เทา	170
QBS028 1x MAX50W/12V-GU5.3 WH	ขอบเหลี่ยม	แนวตั้ง 30°	เหล็กชุบ	ขาว	320
QBS028 1x MAX50W/12V-GU5.3 GR	ขอบเหลี่ยม	แนวตั้ง 30°	เหล็กชุบ	เทา	320
QBS030 1x MAX50W/12V-GU5.3 SI	ขอบกลม	ไม่ได้	อลูมิเนียมฉีดขึ้นรูป	เงิน	200
QBS031 1x MAX50W/12V-GU5.3 SI	ขอบกลม พร้อมวงแหวนกันแสงแยงตา	ไม่ได้	อลูมิเนียมฉีดขึ้นรูป	เงิน	200
QBS032 1x MAX50W/12V-GU5.3 SI	ขอบกลม	แนวตั้ง 30°	อลูมิเนียมฉีดขึ้นรูป	เงิน	260
QBS044 1xMAX50W/12V-GU5.3 WH	ขอบกลม ตัวสะท้อนแสงอลูมิเนียมสีเงิน เนื้อทราย	ไม่ได้	เหล็กชุบ	ขาว	360
QBS044 1xMAX50W/12V-GU5.3 GR	ขอบกลม ตัวสะท้อนแสงอลูมิเนียมสีเงิน ขัดมัน	ไม่ได้	เหล็กชุบ	เทา	360
QBS046 1xMAX50W/12V-GU5.3 WH	ขอบกลม ตัวสะท้อนแสงอลูมิเนียมสีเงิน ขัดมัน พร้อมตะแกรงลดแสงแยงตา	ไม่ได้	เหล็กชุบ	ขาว	360
QBS046 1xMAX50W/12V-GU5.3 GR	ขอบกลม ตัวสะท้อนแสงอลูมิเนียมสีเงิน ขัดมัน พร้อมตะแกรงลดแสงแยงตา	ไม่ได้	เหล็กชุบ	เทา	360
QBS047 1xMAX50W/12V-GU5.3 WH	ขอบกลม ตัวสะท้อนแสงอลูมิเนียมสีเงิน ขัดมัน ขอบในสีดำลดแสงแยงตา	ไม่ได้	เหล็กชุบ	ขาว	360
QBS047 1xMAX50W/12V-GU5.3 GR	ขอบกลม ตัวสะท้อนแสงอลูมิเนียมสีเงิน ขัดมัน ขอบในสีดำลดแสงแยงตา	ไม่ได้	เหล็กชุบ	เทา	360
QBS048 1xMAX50W/12V-GU5.3 WH	ขอบกลม พร้อมกระจกฝ้าปิดหน้า	ไม่ได้	เหล็กชุบ	ขาว	360
QBS048 1xMAX50W/12V-GU5.3 GR	ขอบกลม พร้อมกระจกฝ้าปิดหน้า	ไม่ได้	เหล็กชุบ	เทา	360
QBS041 1xMAX50W/12V-GU5.3 WH	ขอบกลม ตัวสะท้อนแสงอลูมิเนียมสีเงิน ขัดเงา	แนวตั้ง 10-30°	เหล็กชุบ	ขาว	360
QBS041 1xMAX50W/12V-GU5.3 GR	ขอบกลม ตัวสะท้อนแสงอลูมิเนียมสีเงิน ขัดเงา	แนวตั้ง 10-30°	เหล็กชุบ	เทา	360
QBS042 1xMAX50W/12V-GU5.3 WH	ขอบกลม มีฝาปิดให้ลำแสงแคบรูปร่างกลม	แนวตั้ง 20-30°	เหล็กชุบ	ขาว	360
QBS042 1xMAX50W/12V-GU5.3 GR	ขอบกลม มีฝาปิดให้ลำแสงแคบรูปร่างกลม	แนวตั้ง 20-30°	เหล็กชุบ	เทา	360
QBS043 1xMAX50W/12V-GU5.3 WH	ขอบกลม มีฝาปิดให้ลำแสงแคบรูปร่างรี	แนวตั้ง 30°	เหล็กชุบ	ขาว	360
QBS043 1xMAX50W/12V-GU5.3 GR	ขอบกลม มีฝาปิดให้ลำแสงแคบรูปร่างรี	แนวตั้ง 30°	เหล็กชุบ	เทา	360

\* ราคานี้เป็นราคาที่ไม่รวมหลอดไฟ

# โคมไฟดาวนไลท์รุ่น 205 Series



MBS 205 - 150TD



MBS 205 - 250TD

ออกแบบให้มีกระจกปิดหน้าโคม ลด UV  
เพิ่มความปลอดภัย

### คุณสมบัติ

- โคมไฟดาวนไลท์สำหรับหลอดฮาโลเจน หรือหลอดเมทัลฮาไลด์ ชนิด Double Ended
- ตัวโคมผลิตจากอลูมิเนียมหล่อ
- ออกแบบให้มีตัวสะท้อนแสงที่ทำจากอลูมิเนียมคุณภาพสูง พร้อมกระจกปิดหน้าโคม เพื่อความปลอดภัย และช่วยลดรังสี UV

### การใช้งาน

- เหมาะสำหรับพื้นที่ที่ต้องการความสว่างมาก เช่น โถงสูง

Dimensions in mm.

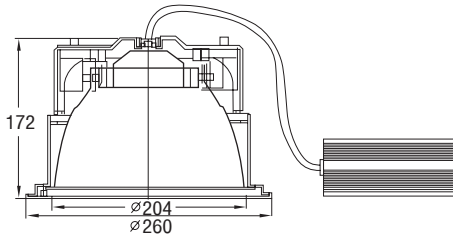

## ข้อมูลจำเพาะโคมไฟดาวนไลท์รุ่น 205 Series

รายการสินค้า	ใช้กับหลอด	ชนิด x จำนวน	* ราคาปลีก (บาท)
MBS205 1xCDM-TD70W IC WH	คอมแพคเมทัลฮาไลด์ แบบdouble end	CDM-TD 70W x 1 หลอด	3,400
MBS205 1xMHN-TD150W IC WH	คอมแพคเมทัลฮาไลด์ แบบdouble end	MHN-TD 150W x 1 หลอด	3,900
MBS205 1xCDM-TD250W IC WH	คอมแพคเมทัลฮาไลด์ แบบdouble end	CDM-TD 250W x 1 หลอด	6,100

\* ราคานี้เป็นราคาไม่รวมหลอดและหม้อแปลง และเป็นราคาที่รวม VAT 7% แล้ว

# โคมไฟดาวนัไลท์รุ่น Smart HID



### คุณสมบัติ

- โคมไฟดาวนัไลท์สำหรับหลอด CDM
- โคมผลิตจากอลูมิเนียมคุณภาพสูง แข็งแรง น้ำหนักเบา ติดตั้งง่าย
- ตัวโคมมาพร้อมกระจกปิดหน้า เพื่อความปลอดภัยสูงสุดในการใช้งาน
- มีรุ่นและแบบให้เลือกที่หลากหลาย

### การใช้งาน

- เหมาะสำหรับ ร้านค้า โรงแรม ร้านอาหาร
- สามารถเลือกใช้ได้ทั้งบัลลาสต์แกนเหล็ก หรือ บัลลาสต์อิเล็กทรอนิกส์ (บัลลาสต์ต้องสั่งแยกจากโคม)

Dimensions in mm.

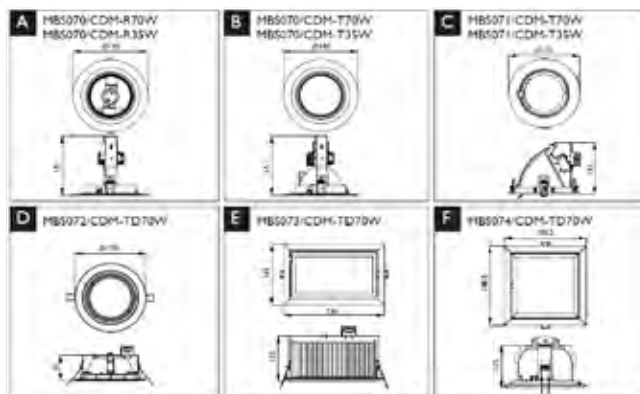

### ข้อมูลจำเพาะโคมไฟดาวนัไลท์รุ่น Smart HID

รายการสินค้า	ประเภทหลอด	ปรับมุม	ลักษณะขอบ	*ราคาปลีก (บาท)
MBS070 1xCDM-R30-70W H WH	CDM-Par 30 ขั้ว E27	แนวตั้ง -300° - 300°	*ขอบกลมสีขาว	660
MBS070 1xCDM-T70W H WH	CDM-T ขั้ว G12	แนวตั้ง -300° - 300°	*ขอบกลมสีขาว	820
MBS071 1xCDM-T70W H WH	CDM-T ขั้ว G12	"แนวตั้ง 600° แนวตั้ง 3500°	ขอบกลมสีขาว	1,000
MBS072 1xCDM-TD70W H WH	CDM-TD ขั้ว RX7s	ไม่ได้	*ขอบกลมสีขาว	580
MBS073 1xCDM-TD70W H WH	CDM-TD ขั้ว RX7s	แนวตั้ง 600°	*ขอบสี่เหลี่ยมสีขาว	680
MBS074 1xCDM-TD70W H WH	CDM-TD ขั้ว RX7s	ไม่ได้	*ขอบสี่เหลี่ยมสีขาว	740

\* ราคานี้เป็นราคาที่ไม่รวมหลอดไฟและบัลลาสต์



บัลลาสต์ชนิดหลอด

บัลลาสต์อิเล็กทรอนิกส์

### ข้อมูลจำเพาะบัลลาสต์ชนิดหลอดและบัลลาสต์อิเล็กทรอนิกส์

รายการสินค้า	ชนิด	แรงดันไฟฟ้า	ขนาด (ยวxทxส)	*ราคาปลีก (บาท)
ZBS180 1xCDM-T70W GRB-IC 220V-50Hz ALU	อลูมิเนียมบัลลาสต์	220 V.	249x123x73 มม.	1,180
ZBS180 1xCDM-T70W GRB-EB 220-240V	อิเล็กทรอนิกส์	220 - 240 V.	230x109x57 มม.	2,120



# โคมไฟดาวนไลท์แบบฝังฝ้า

## 125/135/145/155 Series



FBH125



FBH135



FBH145



FBH145



FBH155

ผลิตจากวัสดุชั้นยอด ให้แสงสว่างชั้นเยี่ยม

### คุณสมบัติ

- โคมไฟดาวนไลท์แบบฝังฝ้า
- ใช้งานร่วมกับหลอดประหยัดไฟ PL-C และหลอดคอมแพคเมทัลฮาไลด์,
  - หลอดประหยัดไฟ PL-C แบบ 4 ขั้ว สำหรับรุ่น FBH 125, 135, 145 และ 155
  - หลอดประหยัดไฟ PL-C แบบ 2 ขั้ว สำหรับ รุ่น FBH 145
  - หลอดคอมแพคเมทัลฮาไลด์ CDM สำหรับรุ่น MBS 145
- ขนาดหน้าโคม
  - FBH125 : เส้นผ่านศูนย์กลาง 145 มม.
  - FBH135 : เส้นผ่านศูนย์กลาง 165 มม.
  - FBH145 : เส้นผ่านศูนย์กลาง 200 มม.
  - FBH155 : เส้นผ่านศูนย์กลาง 260 มม.
- ตัวโคมผลิตจากอลูมิเนียมฉีดขึ้นรูปอย่างดี
- ตัวสะท้อนแสงทำจากอลูมิเนียมอย่างดี
- ขอบวงแหวนทำจากโพลีคาร์บอเนต
- สะดวกครบครัน ด้วยชุดอุปกรณ์มาพร้อมกันกับโคม

### Dimensions in mm.

FBH125 & FBH135

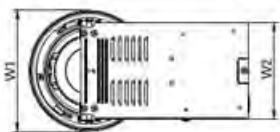
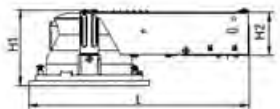

FBH145

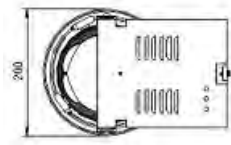
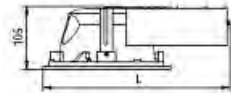

FBH155

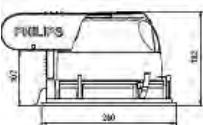
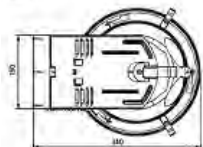

FBH145

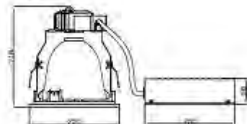

### การใช้งาน

- เหมาะสำหรับห้างสรรพสินค้า ร้านค้าแฟชั่นชั้นนำ โรงแรม สำนักงาน ร้านอาหาร ทางเดินในอาคาร ฯลฯ

## ข้อมูลจำเพาะโคมไฟทวนโลกแบบฝังฟ้า 125/135/145/155 Series

รายการสินค้า	แบบ	ใช้บัลลาสต์	ใช้กับหลอด	แนวตั้งติดหลอด	*ราคาปลีก (บาท)
FBH125 1xPL-C/4P13W EBP WH	ไม่มีกระจกปิดหน้า	บัลลาสต์อิเล็กทรอนิกส์	หลอด PL-C 4P 13W X 1 หลอด	แนวนอน	1,880
FBH135 1xPL-C/4P18W EBP WH	ไม่มีกระจกปิดหน้า	บัลลาสต์อิเล็กทรอนิกส์	หลอด PL-C 4P 18W X 1 หลอด	แนวนอน	1,880
FBH145 1xPL-C/4P18W EBP WH	ไม่มีกระจกปิดหน้า	บัลลาสต์อิเล็กทรอนิกส์	หลอด PL-C 4P 18W X 1 หลอด	แนวนอน	2,240
FBH145 1xPL-C/4P26W EBP WH	ไม่มีกระจกปิดหน้า	บัลลาสต์อิเล็กทรอนิกส์	หลอด PL-C 4P 26W X 1 หลอด	แนวนอน	2,260
FBH145 2xPL-C/4P13W EBP WH	ไม่มีกระจกปิดหน้า	บัลลาสต์อิเล็กทรอนิกส์	หลอด PL-C 4P 13W X 2 หลอด	แนวนอน	2,400
FBH145 2xPL-C/4P18W EBP WH	ไม่มีกระจกปิดหน้า	บัลลาสต์อิเล็กทรอนิกส์	หลอด PL-C 4P 18W X 2 หลอด	แนวนอน	2,420
FBH145 2xPL-C/4P26W EBP WH	ไม่มีกระจกปิดหน้า	บัลลาสต์อิเล็กทรอนิกส์	หลอด PL-C 4P 26W X 2 หลอด	แนวนอน	2,760
FBH155 2xPL-C/4P18W EBP WH	ไม่มีกระจกปิดหน้า	บัลลาสต์อิเล็กทรอนิกส์	หลอด PL-C 4P 18W X 2 หลอด	แนวนอน	2,820
FBH155 2xPL-C/4P26W EBP WH	ไม่มีกระจกปิดหน้า	บัลลาสต์อิเล็กทรอนิกส์	หลอด PL-C 4P 26W X 2 หลอด	แนวนอน	3,160
FBH155 2xPL-T/4P42W HFP WH	ไม่มีกระจกปิดหน้า	บัลลาสต์อิเล็กทรอนิกส์	หลอด PL-T 4P 42W X 2 หลอด	แนวนอน	3,760
MBS145 C 1xCDM-T35W IC WH	มีกระจกปิดหน้า	บัลลาสต์ขดลวด	หลอดคอมแพคเมทัลฮาไลด์ แบบ Single Ended-CDM-T 35W X 1หลอด	แนวตั้ง	2,960
MBS145 C 1xCDM-T70W IC WH	มีกระจกปิดหน้า	บัลลาสต์ขดลวด	หลอดคอมแพคเมทัลฮาไลด์ แบบ Single-Ended CDM-T 70W X 1หลอด	แนวตั้ง	3,150
MBS145 C 1xCDM-T150W IC WH	มีกระจกปิดหน้า	บัลลาสต์ขดลวด	หลอดคอมแพคเมทัลฮาไลด์ แบบ Single-Ended CDM-T 150W X 1หลอด	แนวตั้ง	3,570
MBS145 C 1xCDM-TD70W IC WH	มีกระจกปิดหน้า	บัลลาสต์ขดลวด	หลอดคอมแพคเมทัลฮาไลด์ แบบ Double-Ended CDM-TD 70W X 1หลอด	แนวนอน	3,150
MBS145 C 1xCDM-TD150W IC WH	มีกระจกปิดหน้า	บัลลาสต์ขดลวด	หลอดคอมแพคเมทัลฮาไลด์ แบบ Double-Ended CDM-TD 150W X 1หลอด	แนวนอน	3,600
QBS145/120R	ไม่มีกระจกปิดหน้า	ไม่มีบัลลาสต์	PAR38 120W X 1หลอด	แนวตั้ง	870
NBS 145-100 White Ring	ไม่มีกระจกปิดหน้า	ไม่มีบัลลาสต์	GLS 100W E27 X 1หลอด	แนวตั้ง	700
FBS 145 C 1XPL-C/2P 13W I WH	ไม่มีกระจกปิดหน้า	บัลลาสต์ขดลวด	หลอด PL-C 2P 13W X 1หลอด	แนวตั้ง	1,340
FBS 145 C 1XPL-C/2P 18W I WH	ไม่มีกระจกปิดหน้า	บัลลาสต์ขดลวด	หลอด PL-C 2P 18W X 1หลอด	แนวตั้ง	1,340
FBS 145 C 1XPL-C/2P 26W I WH	ไม่มีกระจกปิดหน้า	บัลลาสต์ขดลวด	หลอด PL-C 2P 20W X 1หลอด	แนวตั้ง	1,480
FBS 145 C 1XPL-C/2P 13W I FG WH	กระจกปิดหน้า	บัลลาสต์ขดลวด	หลอด PL-C 2P 13W X 1หลอด	แนวตั้ง	1,380
FBS 145 C 1XPL-C/2P 18W I FG WH	กระจกปิดหน้า	บัลลาสต์ขดลวด	หลอด PL-C 2P 18W X 1หลอด	แนวตั้ง	1,300
FBS 145 C 1XPL-C/2P 26W I FG WH	กระจกปิดหน้า	บัลลาสต์ขดลวด	หลอด PL-C 2P 20W X 1หลอด	แนวตั้ง	1,500

## Accessories

รายการสินค้า	แบบ	*ราคาปลีก (บาท)
ZBH125 GC GLASS CLEAR	กระจกปิดหน้าชนิดใส	60
ZBH125 FRG FROSTED GLASS	กระจกปิดหน้าชนิดฝ้า	60
ZBH135 GC GLASS CLEAR	กระจกปิดหน้าชนิดใส	60
ZBH135 FRG FROSTED GLASS	กระจกปิดหน้าชนิดฝ้า	80
ZBH145 GC GLASS CLEAR	กระจกปิดหน้าชนิดใส	80
ZBH145 FRG FROSTED GLASS	กระจกปิดหน้าชนิดฝ้า	80
ZBH155 GC GLASS CLEAR	กระจกปิดหน้าชนิดใส	100
ZBH155 FRG FROSTED GLASS	กระจกปิดหน้าชนิดฝ้า	100

\* ราคานี้เป็นราคาไม่รวมหลอด และเป็นราคาที่รวม VAT 7% แล้ว

# โคมไฟดาวนไลต์รุ่น Smart CFLni และ 056/057/058/059 series



## ออกแบบตัวสะท้อนแสงแบบด้าน ให้แสงนุ่มนวลสบายตา

### คุณสมบัติ

- โคมไฟดาวนไลต์แบบฝังฝ้า
- สำหรับหลอดประหยัดไฟ PL-C ตั้งแต่ 10-26 วัตต์
- ตัวโคมผลิตจากเหล็กทำสีอย่างดี มีตัวสะท้อนแสงแบบด้าน ให้แสงนุ่มนวล สบายตา
- ใช้งานได้หลายรูปแบบทั้งรุ่นสำหรับติดตั้งหลอดแบบตั้ง หรือติดตั้งแบบนอนสำหรับบริเวณที่มีพื้นที่ใต้ฝ้าจำกัด
- มีทั้งแบบหลอดเดี่ยว และหลอดคู่
- ขอบขาผลิตจากเหล็กอย่างดีพ่นสีขาว
- สะดวกครบครัน ด้วยชุดอุปกรณ์มาพร้อมกับโคม

### การใช้งาน

- เหมาะสำหรับร้านค้า โรงแรม ร้านอาหาร สำนักงาน ฯลฯ

### Dimensions in mm.

Type	A	B	C
FBH030/110E	264	140	99
FBH031/113E	273	170	99
FBH031/118E	273	170	99
FBH031/213E	237	170	99
FBH032/118E	297	190	99
FBH032/213E	297	190	99
FBH032/218E	297	190	99
FBH033/218E	338	256	136
FBH033/226E	338	256	136
FBH030/110E/FG	264	140	99
FBH031/113E/FG	273	170	99
FBH031/118E/FG	273	170	99
FBH031/213E/FG	273	170	99
FBH032/118E/FG	297	190	99
FBH032/213E/FG	297	190	99
FBH032/218E/FG	297	190	99
FBH033/218E/FG	338	256	136
FBH033/226E/FG	338	256	136
FBH034/226E	309	215	99
FBH034/218E	309	215	99
FBH034/213E	309	215	99
FBH034/226E/FG	309	215	99
FBH034/218E/FG	309	215	99
FBH034/213E/FG	309	215	99

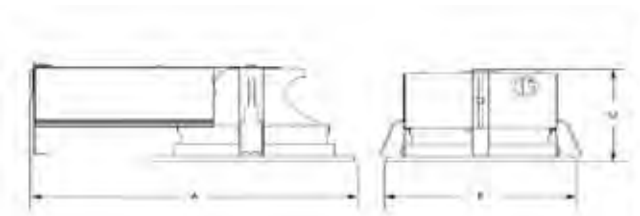

## ข้อมูลจำเพาะโคมไฟทาวนไฮรู Smart CFLni II: 056/057/058/059 series

รายการสินค้า	แบบ	ใช้บัลลาสต์	ใช้กับหลอด	แนวตั้งติดหลอด	*ราคาปลีก (บาท)
FBH030 1xPL-C/2P10W I WH	4° ไม่มีกระจกปิดหน้า	ขดลวด	PL-C/2P 10W x 1 หลอด	แนวนอน	350
FBH031 1xPL-C/2P13W I WH	5° ไม่มีกระจกปิดหน้า	ขดลวด	PL-C/2P 13W x 1 หลอด	แนวนอน	390
FBH031 1xPL-C/2P18W I WH	5° ไม่มีกระจกปิดหน้า	ขดลวด	PL-C/2P 18W x 1 หลอด	แนวนอน	390.
FBH031 2xPL-C/2P13W I WH	5° ไม่มีกระจกปิดหน้า	ขดลวด	PL-C/2P 13W x 2 หลอด	แนวนอน	480
FBH032 1xPL-C/2P18W I WH	6° ไม่มีกระจกปิดหน้า	ขดลวด	PL-C/2P 18W x 1 หลอด	แนวนอน	420
FBH032 2xPL-C/2P13W I WH	6° ไม่มีกระจกปิดหน้า	ขดลวด	PL-C/2P 13W x 2 หลอด	แนวนอน	540
FBH032 2xPL-C/2P18W I WH	6° ไม่มีกระจกปิดหน้า	ขดลวด	PL-C/2P 18W x 2 หลอด	แนวนอน	540
FBH033 2xPL-C/2P18W I WH	9° ไม่มีกระจกปิดหน้า	ขดลวด	PL-C/2P 18W x 2 หลอด	แนวนอน	770
FBH033 2xPL-C/2P26W I WH	9° ไม่มีกระจกปิดหน้า	ขดลวด	PL-C/2P 26W x 2 หลอด	แนวนอน	770
FBH030 1xPL-C/4P10W EBE FG WH CN	4° มีกระจกปิดหน้า	อิเล็กทรอนิกส์	PL-C/4P 10W x 1 หลอด	แนวนอน	570
FBH030 1xPL-C/4P10W EBE WH CN	4° ไม่มีกระจกปิดหน้า	อิเล็กทรอนิกส์	PL-C/4P 10W x 1 หลอด	แนวนอน	480
FBH031 1xPL-C/4P13W EBE FG WH CN	5° มีกระจกปิดหน้า	อิเล็กทรอนิกส์	PL-C/4P 13W x 1 หลอด	แนวนอน	590
FBH031 1xPL-C/4P13W EBE WH CN	5° ไม่มีกระจกปิดหน้า	อิเล็กทรอนิกส์	PL-C/4P 13W x 1 หลอด	แนวนอน	500
FBH031 1xPL-C/4P18W EBE FG WH CN	5° มีกระจกปิดหน้า	อิเล็กทรอนิกส์	PL-C/4P 18W x 1 หลอด	แนวนอน	630
FBH031 1xPL-C/4P18W EBE WH CN	5° ไม่มีกระจกปิดหน้า	อิเล็กทรอนิกส์	PL-C/4P 18W x 1 หลอด	แนวนอน	540
FBH031 2xPL-C/4P13W EBE FG WH CN	5° มีกระจกปิดหน้า	อิเล็กทรอนิกส์	PL-C/4P 13W x 2 หลอด	แนวนอน	650
FBH031 2xPL-C/4P13W EBE WH CN	5° ไม่มีกระจกปิดหน้า	อิเล็กทรอนิกส์	PL-C/4P 13W x 2 หลอด	แนวนอน	560.
FBH032 1xPL-C/4P18W EBE FG WH CN	6° มีกระจกปิดหน้า	อิเล็กทรอนิกส์	PL-C/4P 18W x 1 หลอด	แนวนอน	670
FBH032 1xPL-C/4P18W EBE WH CN	6° ไม่มีกระจกปิดหน้า	อิเล็กทรอนิกส์	PL-C/4P 18W x 1 หลอด	แนวนอน	580
FBH032 2xPL-C/4P13W EBE FG WH CN	6° มีกระจกปิดหน้า	อิเล็กทรอนิกส์	PL-C/4P 13W x 2 หลอด	แนวนอน	730
FBH032 2xPL-C/4P13W EBE WH CN	6° ไม่มีกระจกปิดหน้า	อิเล็กทรอนิกส์	PL-C/4P 13W x 2 หลอด	แนวนอน	640
FBH032 2xPL-C/4P18W EBE FG WH CN	6° มีกระจกปิดหน้า	อิเล็กทรอนิกส์	PL-C/4P 18W x 2 หลอด	แนวนอน	730
FBH032 2xPL-C/4P18W EBE WH CN	6° ไม่มีกระจกปิดหน้า	อิเล็กทรอนิกส์	PL-C/4P 18W x 2 หลอด	แนวนอน	640
FBH033 2xPL-C/4P18W EBE FG WH CN	9° มีกระจกปิดหน้า	อิเล็กทรอนิกส์	PL-C/4P 18W x 2 หลอด	แนวนอน	1,000
FBH033 2xPL-C/4P18W EBE WH CN	9° ไม่มีกระจกปิดหน้า	อิเล็กทรอนิกส์	PL-C/4P 18W x 2 หลอด	แนวนอน	910
FBH033 2xPL-C/4P26W EBE FG WH CN	9° มีกระจกปิดหน้า	อิเล็กทรอนิกส์	PL-C/4P 26W x 2 หลอด	แนวนอน	1,000
FBH033 2xPL-C/4P26W EBE WH CN	9° ไม่มีกระจกปิดหน้า	อิเล็กทรอนิกส์	PL-C/4P 26W x 2 หลอด	แนวนอน	910
FBS056 1xPL-C/2P10W I WH	ไม่มีกระจกปิดหน้า	ขดลวด	PL-C/2P 10W x 1 หลอด	แนวตั้ง	900
FBS056 1xPL-C/2P13W I WH	ไม่มีกระจกปิดหน้า	ขดลวด	PL-C/2P 13W x 1 หลอด	แนวตั้ง	900
FBS057 1xPL-C/2P13W I WH	ไม่มีกระจกปิดหน้า	ขดลวด	PL-C/2P 13W x 1 หลอด	แนวตั้ง	900
FBS057 1xPL-C/2P18W I WH	ไม่มีกระจกปิดหน้า	ขดลวด	PL-C/2P 18W x 1 หลอด	แนวตั้ง	900
FBS058 1xPL-C/2P13W I WH	ไม่มีกระจกปิดหน้า	ขดลวด	PL-C/2P 13W x 1 หลอด	แนวตั้ง	1,000
FBS058 1xPL-C/2P18W I WH	ไม่มีกระจกปิดหน้า	ขดลวด	PL-C/2P 18W x 1 หลอด	แนวตั้ง	1,000

\* ราคานี้เป็นราคาที่ไม่รวมหลอดไฟ

# โคมไฟฝังฝ้าแบบสี่เหลี่ยม SCRABBLE

ออกแบบอย่างชาญฉลาด ปรับมุมส่องสว่างได้อย่างอิสระ:

## คุณสมบัติ

- โคมสำหรับร้านค้า, ร้านอาหาร, ห้องสรรพสินค้า, ร้านเสื้อผ้า, ศูนย์แสดงสินค้า ฯลฯ
- ใช้งานร่วมกับหลอด CDM-T, CDM-R, Halogen-R111 ให้คุณภาพแสงดี อายุการใช้งานยาวนาน

## การใช้งาน

- แต่ละโคมย่อยสามารถปรับมุมการส่องสว่างได้อย่างอิสระ เหมาะสำหรับการส่องพื้นที่โดยรวม หรือใช้ส่องเฉพาะจุดที่วัตถุประสงค์ต่างๆ เช่น หุ่นแสดงเสื้อผ้า, กรอบรูป, สินค้าต่างๆ
- MBX500/QBX500 เป็นโคมรูปทรงสี่เหลี่ยมผืนผ้า
- MBX502 CDM-T มี Reflector แบบลำแสงแคบ และกว้างให้เลือก
- สำหรับรุ่น CDM-R, Halogen-R111 แบบลำแสงให้ดูจากหลอด

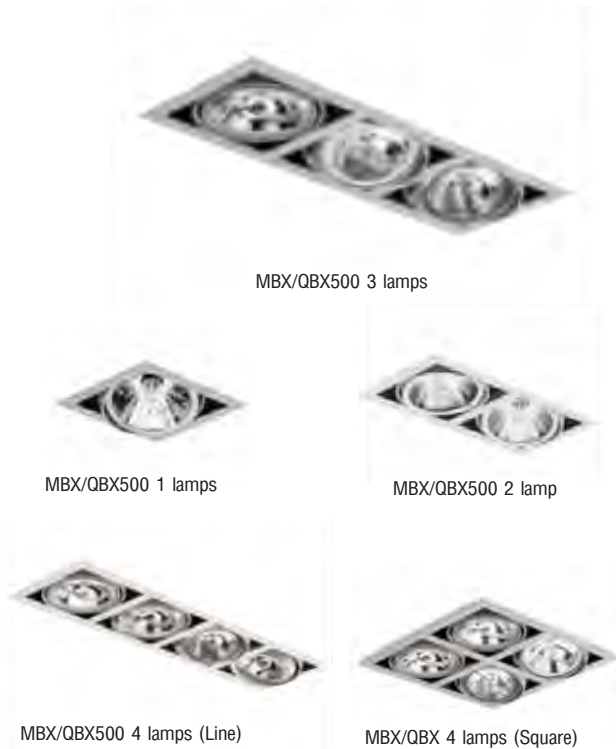

## Dimensions in mm.

Type	Lamp	L (mm)	W (mm)	H (mm)	Cut-out (mm)
MBX500 CDM-R111	1 lamp	185	185	175	
MBX500 CDM-R111	2 lamps	327	185	175	
MBX500 CDM-R111	3 lamps	469	185	175	
MBX500 CDM-T	1 lamp	185	185	175	
MBX500 CDM-T	2 lamp	327	185	175	
MBX500 CDM-T	3 lamp	469	185	175	
MBX500 CDM-R20	2 lamp	262	151	120	
MBX500 CDM-R30	1 lamp	185	185	175	
MBX500 CDM-R30	3 lamp	327	185	175	
MBX500 CDM-R30	3 lamp	469	185	175	
CBX500 CDM-R30 & HAL-R111	2 lamp	327	185	175	
CBX500 CDM-R30 & HAL-R111	3 lamps	469	185	175	
QBX500 (line)	1 lamp	185	185	130	167 x 167
QBX500 (line)	2 lamp	327	185	140	308 x 167
QBX500 (line)	3 lamp	469	185	140	450 x 167
QBX500 (line)	4 lamp	611	185	170	593 x 167
QBX500 (line)	4 lamp	335	332	140	317 x 317

## ข้อมูลจำเพาะโคมไฟพลังงานแบบสี่เหลี่ยม SCRABBLE

รายการสินค้า	ใช้กับหลอด	สีขอบ	ชนิดลำแสง	* ราคาปลีก (บาท)
<b>รุ่นหลอด CDM-T</b>				
MBX500 1xCDM-T 35W IC 24 WH	CDM-T 35W x 1 หลอด	ขาว	กว้าง	3,450
MBX500 2xCDM-T 35W IC 24 WH	CDM-T 35W x 2 หลอด	ขาว	กว้าง	6,700
MBX500 3xCDM-T 35W IC 24 WH	CDM-T 35W x 3 หลอด	ขาว	กว้าง	9,900
MBX500 1xCDM-T 70W IC 24 WH	CDM-T 70W x 1 หลอด	ขาว	กว้าง	3,600
MBX500 2xCDM-T 70W IC 24 WH	CDM-T 70W x 2 หลอด	ขาว	กว้าง	7,000
MBX500 3xCDM-T 70W IC 24 WH	CDM-T 70W x 3 หลอด	ขาว	กว้าง	10,400
MBX500 1xCDM-T 35W IC 24 SI	CDM-T 35W x 1 หลอด	เงิน	กว้าง	3,500
MBX500 2xCDM-T 35W IC 24 SI	CDM-T 35W x 2 หลอด	เงิน	กว้าง	6,800
MBX500 3xCDM-T 35W IC 24 SI	CDM-T 35W x 3 หลอด	เงิน	กว้าง	10,000
MBX500 1xCDM-T 70W IC 24 SI	CDM-T 70W x 1 หลอด	เงิน	กว้าง	3,700
MBX500 2xCDM-T 70W IC 24 SI	CDM-T 70W x 2 หลอด	เงิน	กว้าง	7,100
MBX500 3xCDM-T 70W IC 24 SI	CDM-T 70W x 3 หลอด	เงิน	กว้าง	10,500
MBX500 1xCDM-T 35W IC 12 WH	CDM-T 35W x 1 หลอด	ขาว	แคบ	3,600
MBX500 1xCDM-T 70W IC 12 WH	CDM-T 70W x 1 หลอด	ขาว	แคบ	3,800
MBX500 1xCDM-T 35W IC 12 SI	CDM-T 35W x 1 หลอด	เงิน	แคบ	3,700
MBX500 1xCDM-T 70W IC 12 SI	CDM-T 70W x 1 หลอด	เงิน	แคบ	3,900
<b>รุ่นหลอด CDM-R</b>				
MBX500 C 1xCDM-R30-35W IC WH	CDM-R30 35W x 1 หลอด	ขาว	ดูจากหลอด	2,600
MBX500 C 2xCDM-R30-35W IC WH	CDM-R30 35W x 2 หลอด	ขาว	ดูจากหลอด	5,000
MBX500 C 3xCDM-R30-35W IC WH	CDM-R30 35W x 3 หลอด	ขาว	ดูจากหลอด	7,300
MBX500 C 1xCDM-R30-70W IC WH	CDM-R30 70W x 1 หลอด	ขาว	ดูจากหลอด	2,800
MBX500 C 2xCDM-R30-70W IC WH	CDM-R30 70W x 2 หลอด	ขาว	ดูจากหลอด	5,300
MBX500 C 3xCDM-R30-70W IC WH	CDM-R30 70W x 3 หลอด	ขาว	ดูจากหลอด	7,800
MBX500 C 1xCDM-R30-35W IC SI	CDM-R30 35W x 1 หลอด	เงิน	ดูจากหลอด	2,700
MBX500 C 2xCDM-R30-35W IC SI	CDM-R30 35W x 2 หลอด	เงิน	ดูจากหลอด	5,100
MBX500 C 3xCDM-R30-35W IC SI	CDM-R30 35W x 3 หลอด	เงิน	ดูจากหลอด	7,400
MBX500 C 1xCDM-R30-70W IC SI	CDM-R30 70W x 1 หลอด	เงิน	ดูจากหลอด	2,800
MBX500 C 2xCDM-R30-70W IC SI	CDM-R30 70W x 2 หลอด	เงิน	ดูจากหลอด	5,400
MBX500 C 3xCDM-R30-70W IC SI	CDM-R30 70W x 3 หลอด	เงิน	ดูจากหลอด	7,900
<b>รุ่นหลอด CDM-R111</b>				
MBX500 1xCDM-R111 70W EB WH	CDM-R111 70W x 1 หลอด	ขาว	ดูจากหลอด	6,800
MBX500 2xCDM-R111 70W EB WH	CDM-R111 70W x 2 หลอด	ขาว	ดูจากหลอด	12,800
MBX500 3xCDM-R111 70W EB WH	CDM-R111 70W x 3 หลอด	ขาว	ดูจากหลอด	19,600
MBX500 1xCDM-R111 70W EB SI	CDM-R111 70W x 1 หลอด	เงิน	ดูจากหลอด	6,900
MBX500 2xCDM-R111 70W EB SI	CDM-R111 70W x 2 หลอด	เงิน	ดูจากหลอด	12,900
MBX500 3xCDM-R111 70W EB SI	CDM-R111 70W x 3 หลอด	เงิน	ดูจากหลอด	19,700
<b>รุ่นหลอด Halogen-R111</b>				
QBX500 C 1xHAL-R111-50W ET WH	Halogen-R111 50W x 1 หลอด	ขาว	ดูจากหลอด	1,400
QBX500 C 2xHAL-R111-50W ET WH	Halogen-R111 50W x 2 หลอด	ขาว	ดูจากหลอด	2,000
QBX500 C 3xHAL-R111-50W ET WH	Halogen-R111 50W x 3 หลอด	ขาว	ดูจากหลอด	3,000
QBX500 C 4xHAL-R111-50W ET WH	Halogen-R111 50W x 4 หลอด	ขาว	ดูจากหลอด	3,600
QBX502 C 4xHAL-R111-50W ET WH	Halogen-R111 50W x 4หลอด	ขาว	ดูจากหลอด	3,600
QBX500 C 1xHAL-R111-50W ET SI	Halogen-R111 50W x 1 หลอด	เงิน	ดูจากหลอด	1,500
QBX500 C 2xHAL-R111-50W ET SI	Halogen-R111 50W x 2 หลอด	เงิน	ดูจากหลอด	2,100
QBX500 C 3xHAL-R111-50W ET SI	Halogen-R111 50W x 3 หลอด	เงิน	ดูจากหลอด	3,000
QBX500 C 4xHAL-R111-50W ET SI	Halogen-R111 50W x 4 หลอด	เงิน	ดูจากหลอด	3,700
QBX502 C 4xHAL-R111-50W ET SI	Halogen-R111 50W x 4หลอด	เงิน	ดูจากหลอด	3,700

\* ราคาคือเป็นราคาที่ไม่รวมหลอดไฟ

# โคมไฟฝังฝ้าแบบสี่เหลี่ยม Smart Modular



LBX300, LBX301 x 1 lamp



LBX300, LBX301, CBX301 x 2 lamp



LBX300, LBX301, CBX301 x 3 lamp



LBX300 x 4 lamp

## คุณสมบัติ

- แต่ละโคมย่อยสามารถเลือกปรับมุมได้อย่างอิสระต่อกัน  
เหมาะสำหรับการส่องพื้นที่โดยรวม หรือ ส่องเน้นเฉพาะจุด
- ตัวโคมทำงานอุณหภูมิเย็น น้ำหนักเบา ติดตั้งง่าย

## การใช้งาน

- โคมฝังฝ้าแบบหมุนปรับมุมได้ เหมาะสำหรับ ร้านค้า ร้านอาหาร  
ห้างสรรพสินค้า โรงแรม เป็นต้น
- มีรุ่นให้เลือกหลากหลาย สามารถใช้งานร่วมกับ หลอด Halogen  
(MR16), หลอด Halogen (Capsule) และ หลอด CDM-T

Type	Lamp	Transformer	Ballast	Dimension (mm) L x W x H	Cut-out (mm)
LBX300/150	Essential 50W GU5.3 12V 36D Closed	EL-T 60/1 220-240	-	141 x 141 x 77	112 x 112
LBX300/250	Essential 50W GU5.3 12V 36D Closed	EL-T 105/1220-240	-	241 x 141 x 77	210 x 112
LBX300/350	Essential 50W GU5.3 12V 36D Closed	EL-T 150/1 220-240	-	340 x 141 x 77	310 x 112
LBX300/450	Essential 50W GU5.3 12V 36D Closed	EL-T 105/1 220-240	-	243 x 141 x 77	218 x 112
LBX301/150	Essential CAPSL Pro 50W GY6.35 12V CL	EL-T 60/1 220-240	-	188 x 188 x 131	165 x 165
LBX301/150	Essential CAPSL Pro 50W GY6.35 12V CL	EL-T 105/1 220-240	-	373 x 188 x 131	345 x 165
LBX301/150	Essential CAPSL Pro 50W GY6.35 12V CL	EL-T 105/1 220-240	-	500 x 188 x 131	475 x 165
CBX301/150+170	Essential CAPSL Pro 50W GY6.35 12V CL+CDM-T 70W	EL-T 60/1 220-240	ZBS180 1xCDM-T 70W GRB-IC 220V-50Hz ALU M	373 x 188 x 210	345 x 165
CBX301/150+170	Essential CAPSL Pro 50W GY6.35 12V CL+CDM-T 70W	EL-T 105/1 220-240	ZBS180 1xCDM-T 70W GRB-IC 220V-50Hz ALU M	500 x 188 x 210	475 x 165
CBX301/250+170	Essential CAPSL Pro 50W GY6.35 12V CL+CDM-T70W	EL-T 60/1 220-240	ZBS180 1xCDM-T 70W GRB-EB 220V-240VM	500 x 188 x 210	475 x 165
CBX301/250+170	Essential CAPSL Pro 50W GY6.35 12V CL+CDM-T70W	EL-T 105/1 220-240	ZBS180 1xCDM-T 70W GRB-EB 220V-240VM	500 x 188 x 210	475 x 165

## ข้อมูลจำเพาะโคมไฟฝังฝ้าแบบสื่่ร่ล่ยม Smart Modular

รายการสินค้า	ใช้กับหลอด	สีขอบ	* ราคาปลีก (บาท)
<b>รุ่นหลอด Halogen MR16 (GU 5.3)</b>			
LBX300 1xMAX50W/12V-GU5.3 WH	Halogen MR16 (GU 5.3) 50W x 1 หลอด	ขาว	770
LBX300 1xMAX50W/12V-GU5.3 GR	Halogen MR16 (GU 5.3) 50W x 1 หลอด	เทา	770
LBX300 2xMAX50W/12V-GU5.3 WH	Halogen MR16 (GU 5.3) 50W x 2 หลอด	ขาว	1,150
LBX300 2xMAX50W/12V-GU5.3 GR	Halogen MR16 (GU 5.3) 50W x 2 หลอด	เทา	1,150
LBX300 3xMAX50W/12V-GU5.3 WH	Halogen MR16 (GU 5.3) 50W x 3 หลอด	ขาว	1,500
LBX300 3xMAX50W/12V-GU5.3 GR	Halogen MR16 (GU 5.3) 50W x 3 หลอด	เทา	1,500
LBX300 4xMAX50W/12V-GU5.3 WH	Halogen MR16 (GU 5.3) 50W x 4 หลอด	ขาว	2,000
LBX300 4xMAX50W/12V-GU5.3 GR	Halogen MR16 (GU 5.3) 50W x 4 หลอด	เทา	2,000
<b>รุ่นหลอด Halogen Capsule (GY 6.35)</b>			
LBX301 1xMAX50W/12V-GY6.35 WH	Halogen Capsule (GY 6.35) 50W x 1 หลอด	ขาว	820
LBX301 1xMAX50W/12V-GY6.35 GR	Halogen Capsule (GY 6.35) 50W x 1 หลอด	เทา	820
LBX301 2xMAX50W/12V-GY6.35 WH	Halogen Capsule (GY 6.35) 50W x 2 หลอด	ขาว	1,380
LBX301 2xMAX50W/12V-GY6.35 GR	Halogen Capsule (GY 6.35) 50W x 2 หลอด	เทา	1,380
LBX301 3xMAX50W/12V-GY6.35 WH	Halogen Capsule (GY 6.35) 50W x 3 หลอด	ขาว	1,900
LBX301 3xMAX50W/12V-GY6.35 GR	Halogen Capsule (GY 6.35) 50W x 3 หลอด	เทา	1,900
<b>รุ่นหลอด Halogen Capsule (GY 6.35) และ CDM-T (G12)**</b>			
CBX301 1xMAX50W/12V-GY6.35 CDM-T WH	Halogen Capsule (GY 6.35) 50W x 1 หลอด & CDM-T 70W X 1 หลอด	ขาว	1,540
CBX301 1xMAX50W/12V-GY6.35 CDM-T GR	Halogen Capsule (GY 6.35) 50W x 1 หลอด & CDM-T 70W X 1 หลอด	เทา	1,540
CBX301 2xMAX50W/12V-GY6.35 CDM-T WH	Halogen Capsule (GY 6.35) 50W x 1 หลอด & CDM-T 70W X 2 หลอด	ขาว	2,030
MBX500 2xCDM-R111 70W EB SI	Halogen Capsule (GY 6.35) 50W x 1 หลอด & CDM-T 70W X 2 หลอด	เทา	2,030

\* ราคานี้เป็นราคาที่ไม่รวมหลอดไฟ

\*\* สำหรับโคมไฟรุ่นนี้จะต้องสั่งบัลลาสต์สำหรับหลอด CDM-T ด้วยเสมอ



บัลลาสต์ขดลวด



บัลลาสต์อิเล็กทรอนิกส์

## บัลลาสต์สำหรับหลอด CDM-T ในโคมรุ่น CBX301

รายการสินค้า	ชนิด	แรงดันไฟฟ้า	ขนาด (ยxกxส) มม.	*ราคาปลีก (บาท)
ZBS180 1xCDM-T70W GRB-EB 220-240V M	อิเล็กทรอนิกส์	220 - 240 V.	230×109×57 มม.	2,120
ZBS180 1xCDM-T70W GRB-IC 220V-50Hz AL M	อลูมิเนียมบัลลาสต์	220 V.	249×123×73 มม.	1,180



# โคมไฟดาวนไลท์แบบฝังฟ้า รุ่น Fugato Micro CDM



Fugato Micro

## Dimensions in mm.



Fugato Mini

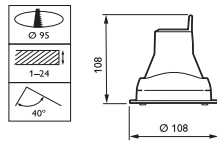

Mini Cardanic

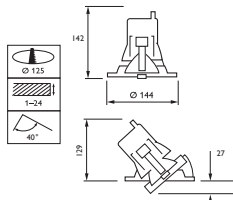

Mini Fixed

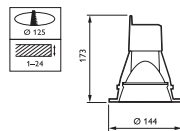

Mini Adjustable

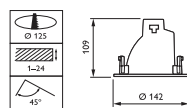

นุมนกว่า ด้วยเทคโนโลยี Dual Optic ช่วยระบายความร้อน ยืดอายุการใช้งานของหลอด

## คุณสมบัติ

- โคมไฟดาวนไลท์ แบบฝังฟ้า รุ่นสุดหรู
- สำหรับหลอดเมทัลฮาไลด์ ชนิด CDM-Tm, CDM-TC และหลอดฮาโลเจนแคปซูล ขนาด 20, 35 และ 70 วัตต์
- ตัวโคมทำจากอลูมิเนียมฉีดขึ้นรูปอย่างดี ใช้เทคโนโลยี Dual Optic ช่วยระบายความร้อนได้ดีขึ้น ยืดอายุหลอด
- ตัวสะท้อนแสงประสิทธิภาพสูง ให้ประสิทธิภาพการสะท้อนแสงที่ยอดเยี่ยม
- ดีไซน์รูปทรงได้อย่างสวยงาม หลากหลาย เข้ากับรูปแบบการตกแต่งต่างๆ
- สะดวกครบครัน ด้วยชุดอุปกรณ์มาพร้อมโคม

## การใช้งาน

- เหมาะสำหรับห้างสรรพสินค้า ร้านค้าแฟชั่นชั้นนำ โรงแรมหรือห้องรับรองสนามบิน ร้านอาหาร ฯลฯ

## ข้อมูลจำเพาะโคมไฟดวงโลกแบบฝังฟ้า รุ่น Fugato Micro CDM

รายการสินค้า	ชนิดลำแสง	ใช้บัลลาสต์	ใช้กับหลอด	ปรับมุม	*ราคาปลีก (บาท)
<b>Fugato Micro Cardanic</b>					
MBS244C 1XCDM-Tm 20W EB 12 WH	12 องศา	บัลลาสต์อิเล็กทรอนิกส์	CDM-Tm 20W X 1 หลอด	ปรับมุมได้ แนวตั้ง 40 องศา	6,000
MBS244C 1XCDM-Tm 20W EB 24 WH	24 องศา	บัลลาสต์อิเล็กทรอนิกส์	CDM-Tm 20W X 1 หลอด	ปรับมุมได้ แนวตั้ง 40 องศา	6,000
MBS244C 1XCDM-Tm 20W EB 36 WH	36 องศา	บัลลาสต์อิเล็กทรอนิกส์	CDM-Tm 20W X 1 หลอด	ปรับมุมได้ แนวตั้ง 40 องศา	6,000
MBS244C 1XCDM-Tm 35W EB 12 WH	12 องศา	บัลลาสต์อิเล็กทรอนิกส์	CDM-Tm 35W X 1 หลอด	ปรับมุมได้ แนวตั้ง 40 องศา	6,000
MBS244C 1XCDM-Tm 35W EB 24 WH	24 องศา	บัลลาสต์อิเล็กทรอนิกส์	CDM-Tm 35W X 1 หลอด	ปรับมุมได้ แนวตั้ง 40 องศา	6,000
MBS244C 1XCDM-Tm 35W EB 36 WH	36 องศา	บัลลาสต์อิเล็กทรอนิกส์	CDM-Tm 35W X 1 หลอด	ปรับมุมได้ แนวตั้ง 40 องศา	6,000
LBS244C 1XHAL-C max 50W ET 24 WH	24 องศา	หม้อแปลงอิเล็กทรอนิกส์	Halogen Capsule สูงสุด 50W 1 หลอด	ปรับมุมได้ แนวตั้ง 40 องศา	1,600
<b>Fugato Mini Cardanic</b>					
MBS254C 1XCDM-TC 35W EB 12 WH	12 องศา	บัลลาสต์อิเล็กทรอนิกส์	CDM-TC 35W X 1 หลอด	ปรับมุมได้ แนวนอน 357 องศา แนวตั้ง 40 องศา	5,700
MBS254C 1XCDM-TC 35W EB 24 WH	24 องศา	บัลลาสต์อิเล็กทรอนิกส์	CDM-TC 35W X 1 หลอด	ปรับมุมได้ แนวนอน 357 องศา แนวตั้ง 40 องศา	5,700
MBS254C 1XCDM-TC 35W EB 36 WH	36 องศา	บัลลาสต์อิเล็กทรอนิกส์	CDM-TC 35W X 1 หลอด	ปรับมุมได้ แนวนอน 357 องศา แนวตั้ง 40 องศา	5,700
MBS254C 1XCDM-TC 70W EB 12 WH	12 องศา	บัลลาสต์อิเล็กทรอนิกส์	CDM-TC 70W X 1 หลอด	ปรับมุมได้ แนวนอน 357 องศา แนวตั้ง 40 องศา	5,800
MBS254C 1XCDM-TC 70W EB 24 WH	24 องศา	บัลลาสต์อิเล็กทรอนิกส์	CDM-TC 70W X 1 หลอด	ปรับมุมได้ แนวนอน 357 องศา แนวตั้ง 40 องศา	5,800
MBS254C 1XCDM-TC 70W EB 36 WH	36 องศา	บัลลาสต์อิเล็กทรอนิกส์	CDM-TC 70W X 1 หลอด	ปรับมุมได้ แนวนอน 357 องศา แนวตั้ง 40 องศา	5,800
<b>Fugato Mini Adjustable</b>					
MBS252C 1XCDM-TC 35W EB 12 WH	12 องศา	บัลลาสต์อิเล็กทรอนิกส์	CDM-TC 35W X 1 หลอด	ปรับมุมได้ แนวนอน 357 องศา แนวตั้ง 45 องศา	5,800
MBS252C 1XCDM-TC 35W EB 24 WH	24 องศา	บัลลาสต์อิเล็กทรอนิกส์	CDM-TC 35W X 1 หลอด	ปรับมุมได้ แนวนอน 357 องศา แนวตั้ง 45 องศา	5,800
MBS252C 1XCDM-TC 35W EB 36 WH	36 องศา	บัลลาสต์อิเล็กทรอนิกส์	CDM-TC 35W X 1 หลอด	ปรับมุมได้ แนวนอน 357 องศา แนวตั้ง 45 องศา	5,800
MBS252C 1XCDM-TC 70W EB 12 WH	12 องศา	บัลลาสต์อิเล็กทรอนิกส์	CDM-TC 70W X 1 หลอด	ปรับมุมได้ แนวนอน 357 องศา แนวตั้ง 45 องศา	5,900
MBS252C 1XCDM-TC 70W EB 24 WH	24 องศา	บัลลาสต์อิเล็กทรอนิกส์	CDM-TC 70W X 1 หลอด	ปรับมุมได้ แนวนอน 357 องศา แนวตั้ง 45 องศา	5,900
MBS252C 1XCDM-TC 70W EB 36 WH	36 องศา	บัลลาสต์อิเล็กทรอนิกส์	CDM-TC 70W X 1 หลอด	ปรับมุมได้ แนวนอน 357 องศา แนวตั้ง 45 องศา	5,900
<b>Fugato Mini Fixed</b>					
MBS250C 1XCDM-TC 35W EB 36 WH	36 องศา	บัลลาสต์อิเล็กทรอนิกส์	CDM-TC 35W X 1 หลอด	ปรับมุมไม่ได้	5,900
MBS250C 1XCDM-TC 70W EB 36 WH	36 องศา	บัลลาสต์อิเล็กทรอนิกส์	CDM-TC 70W X 1 หลอด	ปรับมุมไม่ได้	6,000

\* ราคานี้เป็นราคาไม่รวมหลอด และเป็นราคาที่รวม VAT 7% แล้ว

# โคมไฟดาวนไลท์แบบฝังฟ้า รุ่น Fugato Compact CDM

ส่องสว่างได้อย่างใจ ใช้งานง่ายทุกพื้นที่

## คุณสมบัติ

- โคมไฟดาวนไลท์ แบบฝังฟ้า
- ใช้งานร่วมกับหลอดเมทัลฮาไลด์ ชนิด CDM-T ขนาด 70, 150 วัตต์
- ขนาดหน้ากว้างของโคม 175 มม.
- ตัวโคมทำจากอลูมิเนียมฉีดขึ้นรูปอย่างดี ให้เทคโนโลยี Dual Optic ช่วยระบายความร้อนได้ดีขึ้น ยืดอายุหลอด
- ตัวสะท้อนแสงประสิทธิภาพสูง ให้ประสิทธิภาพการสะท้อนแสงที่ยืดเยื้อ
- ดีไซน์รูปทรงได้อย่างสวยงาม หลากหลาย เข้ากับรูปแบบการตกแต่งต่างๆ
- สะดวกครบครัน ด้วยชุดอุปกรณ์มาพร้อมกับโคม

## การใช้งาน

- เหมาะสำหรับห้างสรรพสินค้า ร้านค้าแฟชั่นชั้นนำ โรงแรมหรู ห้องรับรองสนามบิน ร้านอาหาร ฯลฯ



MBS 260

MBS 262

MBS 264

Dimensions in mm.

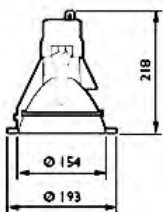

MBS 260

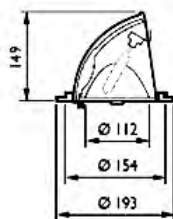

MBS 262

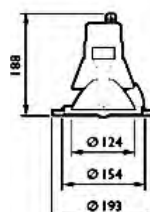
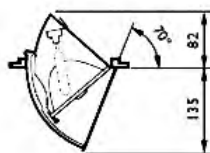

MBS 264

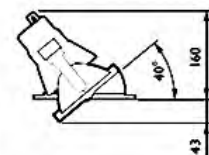

ข้อมูลจำเพาะโคมไฟทวนโลกแบบฝังฟ้า รุ่น Fugato Compact CDM

รายการสินค้า	ชนิดลำแสง	ใช้บัลลาสต์	ใช้กับหลอด	ปรับมุม	*ราคาปลีก (บาท)
<b>Fugato Compact Cardanic</b>					
MBS264 1xCDM-T 70W IC 12 WH	12 องศา	บัลลาสต์ชนิดลวด พร้อมคาปาซิเตอร์	CDM-T 70W X 1 หลอด	ปรับมุมได้ แนวนอน 357 องศา แนวตั้ง 40 องศา	4,800
MBS264 1xCDM-T 70W IC 24 WH	24 องศา	บัลลาสต์ชนิดลวด พร้อมคาปาซิเตอร์	CDM-T 70W X 1 หลอด	ปรับมุมได้ แนวนอน 357 องศา แนวตั้ง 40 องศา	4,800
MBS264 1xCDM-T 70W IC 36 WH	36 องศา	บัลลาสต์ชนิดลวด พร้อมคาปาซิเตอร์	CDM-T 70W X 1 หลอด	ปรับมุมได้ แนวนอน 357 องศา แนวตั้ง 40 องศา	4,800
MBS264 1xCDM-T 150W IC 12 WH	12 องศา	บัลลาสต์ชนิดลวด พร้อมคาปาซิเตอร์	CDM-T 150W X 1 หลอด	ปรับมุมได้ แนวนอน 357 องศา แนวตั้ง 40 องศา	5,400
MBS264 1xCDM-T 150W IC 24 WH	24 องศา	บัลลาสต์ชนิดลวด พร้อมคาปาซิเตอร์	CDM-T 150W X 1 หลอด	ปรับมุมได้ แนวนอน 357 องศา แนวตั้ง 40 องศา	5,400
MBS264 1xCDM-T 150W IC 36 WH	36 องศา	บัลลาสต์ชนิดลวด พร้อมคาปาซิเตอร์	CDM-T 150W X 1 หลอด	ปรับมุมได้ แนวนอน 357 องศา แนวตั้ง 40 องศา	5,400
<b>Fugato Compact Adjustable</b>					
MBS262 1xCDM-T 70W IC 12 WH	12 องศา	บัลลาสต์ชนิดลวด พร้อมคาปาซิเตอร์	CDM-T 70W X 1 หลอด	ปรับมุมได้ แนวนอน 357 องศา แนวตั้งภายใน 40 องศา ภายนอก 80 องศา	5,100
MBS262 1xCDM-T 70W IC 24 WH	24 องศา	บัลลาสต์ชนิดลวด พร้อมคาปาซิเตอร์	CDM-T 70W X 1 หลอด	ปรับมุมได้ แนวนอน 357 องศา แนวตั้งภายใน 40 องศา ภายนอก 80 องศา	5,100
MBS262 1xCDM-T 70W IC 36 WH	36 องศา	บัลลาสต์ชนิดลวด พร้อมคาปาซิเตอร์	CDM-T 70W X 1 หลอด	ปรับมุมได้ แนวนอน 357 องศา แนวตั้งภายใน 40 องศา ภายนอก 80 องศา	5,100
MBS262 1xCDM-T 150W IC 12 WH	12 องศา	บัลลาสต์ชนิดลวด พร้อมคาปาซิเตอร์	CDM-T 150W X 1 หลอด	ปรับมุมได้ แนวนอน 357 องศา แนวตั้งภายใน 40 องศา ภายนอก 80 องศา	5,700
MBS262 1xCDM-T 150W IC 24 WH	24 องศา	บัลลาสต์ชนิดลวด พร้อมคาปาซิเตอร์	CDM-T 150W X 1 หลอด	ปรับมุมได้ แนวนอน 357 องศา แนวตั้งภายใน 40 องศา ภายนอก 80 องศา	5,700
MBS262 1xCDM-T 150W IC 36 WH	36 องศา	บัลลาสต์ชนิดลวด พร้อมคาปาซิเตอร์	CDM-T 150W X 1 หลอด	ปรับมุมได้ แนวนอน 357 องศา แนวตั้งภายใน 40 องศา ภายนอก 80 องศา	5,700
<b>Fugato Compact Fixed</b>					
MBS260 1xCDM-T 70W IC 36 WH	36 องศา	บัลลาสต์ชนิดลวด พร้อมคาปาซิเตอร์	CDM-T 70W X 1 หลอด	ปรับมุมไม่ได้	4,900
MBS260 1xCDM-T 70W IC 60 WH	60 องศา	บัลลาสต์ชนิดลวด พร้อมคาปาซิเตอร์	CDM-T 70W X 1 หลอด	ปรับมุมไม่ได้	4,900
MBS260 1xCDM-T 150W IC 36 WH	36 องศา	บัลลาสต์ชนิดลวด พร้อมคาปาซิเตอร์	CDM-T 150W X 1 หลอด	ปรับมุมไม่ได้	5,500
MBS260 1xCDM-T 150W IC 60 WH	60 องศา	บัลลาสต์ชนิดลวด พร้อมคาปาซิเตอร์	CDM-T 150W X 1 หลอด	ปรับมุมไม่ได้	5,500

\* ราคานี้เป็นราคาไม่รวมหลอด และเป็นราคาที่รวม VAT 7% แล้ว

# โคมไฟดาวนไลท์แบบฝังฟ้า

## รุ่น Fugato Performance CFL



Fugato Performance CFL

Dimensions in mm.

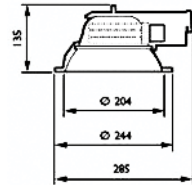
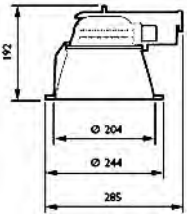

มีขนาดให้เลือกหลากหลาย รองรับทุกการใช้งาน

### คุณสมบัติ

- โคมไฟดาวนไลท์ แบบฝังฝ้า
- ใช้กับหลอดประหยัดไฟ ชนิด PL-C, PL-T
- หลากหลายขนาดให้เลือกสรร
  - หน้ากว้างของโคม 175 มม. สำหรับรุ่น FBS261
  - หน้ากว้างของโคม 225 มม. สำหรับรุ่น FBS270 และ FBS271
  - หน้ากว้างของโคม 275 มม. สำหรับรุ่น FBS280
- ตัวโคมทำจากอลูมิเนียมฉีดขึ้นรูปอย่างดี ใช้เทคโนโลยี Dual Optic ช่วยระบายความร้อนได้ดีขึ้น ยืดอายุหลอด
- ตัวสะท้อนแสงประสิทธิภาพสูง ให้ประสิทธิภาพการสะท้อนแสงที่ยืดเยื้อ

### การใช้งาน

- ดีไซน์รูปทรงได้อย่างสวยงาม หลากหลาย เข้ากับรูปแบบการตกแต่งต่างๆ



Fugato Compact CFL

Dimensions in mm.

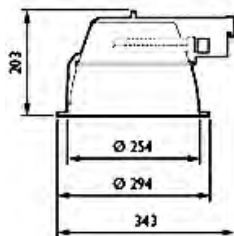
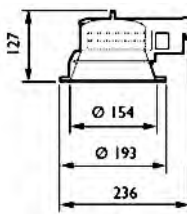

## ข้อมูลจำเพาะโคมไฟดวงนี้โลกแบบฝังฟ้า รุ่น Fugato Performance CFL

รายการสินค้า	ใช้บัลลาสต์	ใช้กับหลอด	แนวติดตั้งหลอด	*ราคาปลีก (บาท)
<b>Fugato Fixed/CFL Range</b>				
FBS261 2xPL-C/2P 13W IC C WH	บัลลาสต์ชนิดหลอดพร้อมคาปาซิเตอร์	หลอด PL-C 2P 13W X 2 หลอด	แนวนอน	3,600
FBS261 2xPL-C/2P 18W IC C WH	บัลลาสต์ชนิดหลอดพร้อมคาปาซิเตอร์	หลอด PL-C 2P 18W X 2 หลอด	แนวนอน	3,600
FBS261 2xPL-C/2P 26W IC C WH	บัลลาสต์ชนิดหลอดพร้อมคาปาซิเตอร์	หลอด PL-C 2P 26W X 2 หลอด	แนวนอน	3,900
FBS261 2xPL-C/2P 13W IC WR WH	บัลลาสต์ชนิดหลอดพร้อมคาปาซิเตอร์	หลอด PL-C 2P 13W X 2 หลอด	แนวนอน	3,250
FBS261 2xPL-C/2P 18W IC WR WH	บัลลาสต์ชนิดหลอดพร้อมคาปาซิเตอร์	หลอด PL-C 2P 18W X 2 หลอด	แนวนอน	3,250
FBS261 2xPL-C/2P 26W IC WR WH	บัลลาสต์ชนิดหลอดพร้อมคาปาซิเตอร์	หลอด PL-C 2P 26W X 2 หลอด	แนวนอน	3,600
FBS261 2xPL-C/4P 13W HFE C WH	บัลลาสต์อิเล็กทรอนิกส์	หลอด PL-C 4P 13W X 2 หลอด	แนวนอน	4,300
FBS261 2xPL-C/4P 18W HFE C WH	บัลลาสต์อิเล็กทรอนิกส์	หลอด PL-C 4P 18W X 2 หลอด	แนวนอน	4,300
FBS261 2xPL-C/4P 26W HFE C WH	บัลลาสต์อิเล็กทรอนิกส์	หลอด PL-C 4P 26W X 2 หลอด	แนวนอน	4,300
FBS261 2xPL-C/4P 13W HFE WR WH	บัลลาสต์อิเล็กทรอนิกส์	หลอด PL-C 4P 13W X 2 หลอด	แนวนอน	3,900
FBS261 2xPL-C/4P 18W HFE WR WH	บัลลาสต์อิเล็กทรอนิกส์	หลอด PL-C 4P 18W X 2 หลอด	แนวนอน	3,900
FBS261 2xPL-C/4P 26W HFE WR WH	บัลลาสต์อิเล็กทรอนิกส์	หลอด PL-C 4P 26W X 2 หลอด	แนวนอน	3,900
FBS270 2xPL-C/2P 18W IC C WH	บัลลาสต์ชนิดหลอดพร้อมคาปาซิเตอร์	หลอด PL-C 2P 18W X 2 หลอด	แนวนอน	4,400
FBS270 2xPL-C/2P 26W IC C WH	บัลลาสต์ชนิดหลอดพร้อมคาปาซิเตอร์	หลอด PL-C 2P 26W X 2 หลอด	แนวนอน	4,600
FBS270 2xPL-C/4P 18W HFE C WH	บัลลาสต์อิเล็กทรอนิกส์	หลอด PL-C 4P 18W X 2 หลอด	แนวนอน	5,000
FBS270 2xPL-C/4P 26W HFE C WH	บัลลาสต์อิเล็กทรอนิกส์	หลอด PL-C 4P 26W X 2 หลอด	แนวนอน	5,000
FBS270 2xPL-T/4P 32W HFP C WH	บัลลาสต์อิเล็กทรอนิกส์	หลอด PL-T 4P 32W X 2 หลอด	แนวนอน	5,900
FBS270 2xPL-T/4P 42W HFA C WH	บัลลาสต์อิเล็กทรอนิกส์	หลอด PL-T 4P 42W X 2 หลอด	แนวนอน	5,700
FBS270 2xPL-T/4P 42W HFP C WH	บัลลาสต์อิเล็กทรอนิกส์	หลอด PL-T 4P 42W X 2 หลอด	แนวนอน	5,900
FBS280 2xPL-T/4P 42W HFA C WH	บัลลาสต์อิเล็กทรอนิกส์	หลอด PL-T 4P 42W X 2 หลอด	แนวนอน	6,400
FBS280 2xPL-T/4P 42W HFP C WH	บัลลาสต์อิเล็กทรอนิกส์	หลอด PL-T 4P 42W X 2 หลอด	แนวนอน	6,600
FBS280 2xPL-T/4P 57W HFP C WH	บัลลาสต์อิเล็กทรอนิกส์	หลอด PL-T 4P 57W X 2 หลอด	แนวนอน	7,700
FBS271 2xPL-C/2P 18W IC C WH	บัลลาสต์ชนิดหลอดพร้อมคาปาซิเตอร์	หลอด PL-C 2P 18W X 2 หลอด	แนวนอน	3,800
FBS271 2xPL-C/2P 26W IC C WH	บัลลาสต์ชนิดหลอดพร้อมคาปาซิเตอร์	หลอด PL-C 2P 26W X 2 หลอด	แนวนอน	4,100
FBS271 2xPL-C/2P 18W IC WR WH	บัลลาสต์ชนิดหลอดพร้อมคาปาซิเตอร์	หลอด PL-C 2P 18W X 2 หลอด	แนวนอน	3,400
FBS271 2xPL-C/2P 26W IC WR WH	บัลลาสต์ชนิดหลอดพร้อมคาปาซิเตอร์	หลอด PL-C 2P 26W X 2 หลอด	แนวนอน	3,650
FBS271 2xPL-C/4P 18W HFE C WH	บัลลาสต์อิเล็กทรอนิกส์	หลอด PL-C 4P 18W X 2 หลอด	แนวนอน	4,500
FBS271 2xPL-C/4P 26W HFE C WH	บัลลาสต์อิเล็กทรอนิกส์	หลอด PL-C 4P 26W X 2 หลอด	แนวนอน	4,500
FBS271 2xPL-T/4P 32W HFP C WH	บัลลาสต์อิเล็กทรอนิกส์	หลอด PL-T 4P 32W X 2 หลอด	แนวนอน	5,400
FBS271 2xPL-T/4P 42W HFA C WH	บัลลาสต์อิเล็กทรอนิกส์	หลอด PL-T 4P 42W X 2 หลอด	แนวนอน	5,200
FBS271 2xPL-T/4P 42W HFP C WH	บัลลาสต์อิเล็กทรอนิกส์	หลอด PL-T 4P 42W X 2 หลอด	แนวนอน	5,400
FBS271 2xPL-C/4P 18W HFE WR WH	บัลลาสต์อิเล็กทรอนิกส์	หลอด PL-C 4P 18W X 2 หลอด	แนวนอน	4,100
FBS271 2xPL-C/4P 26W HFE WR WH	บัลลาสต์อิเล็กทรอนิกส์	หลอด PL-C 4P 26W X 2 หลอด	แนวนอน	4,100

\* ราคานี้เป็นราคาไม่รวมหลอด และเป็นราคาที่รวม VAT 7% แล้ว

# โคมไฟดาวนไลท์แบบติดตั้งลอย รุ่น I45 Series



FCS 145-226-150TD

ผลิตจากอลูมิเนียมคุณภาพสูง  
ทนทานเป็นพิเศษ

## คุณสมบัติ

- โคมไฟดาวนไลท์ ใช้งานร่วมกับหลอดคอมแพคเมทัลฮาไลด์ และหลอดประหยัดไฟ (PL-C) แบบ 2 ขั้ว
- ตัวโคมผลิตจากอลูมิเนียมอย่างดีมาตรฐาน มีความทนทานสูง
- ครบครัน ทั้งตัวสะท้อนแสงและอุปกรณ์ภายใน แต่มีน้ำหนักเบา ติดตั้งง่ายใช้งานได้ทันที

## การใช้งาน

- เหมาะสำหรับติดตั้งในศูนย์การค้า ร้านอาหาร โรงแรม ตามระเบียงห้อง สำนักงาน ทางเดินในอาคาร

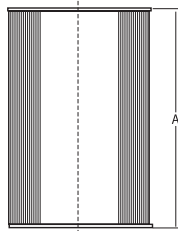
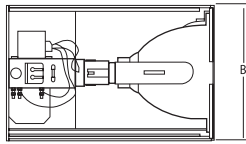
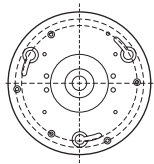

## Dimensions in mm.

Type	A	B
MCS	310	Ø 202
FCS	250	Ø 200

## ข้อมูลจำเพาะโคมไฟดาวนไลท์แบบติดตั้งลอย รุ่น I45 Series

รายการสินค้า	แบบ	ใช้บัลลาสต์	ใช้กับหลอด	แนวติดตั้งหลอด	*ราคาปลีก (บาท)
FCS145 C 1xPL-C/2P26W IC WH	ไม่มีกระจกปิดหน้า	บัลลาสต์ชนิดลวด	หลอด PL-C 2P 26W X 1 หลอด	แนวตั้ง	2,480
FCS145 C 2xPL-C/2P26W IC WH	ไม่มีกระจกปิดหน้า	บัลลาสต์ชนิดลวด	หลอด PL-C 2P 26W X 2 หลอด	แนวตั้ง	2,900
MCS145 C 1xCDM-T35W IC WH	มีกระจกปิดหน้า	บัลลาสต์ชนิดลวด	หลอดคอมแพคเมทัลฮาไลด์ แบบ Single Ended-CDM-T 35W X 1หลอด	แนวตั้ง	4,200
MCS145 C 1xCDM-T70W IC WH	มีกระจกปิดหน้า	บัลลาสต์ชนิดลวด	หลอดคอมแพคเมทัลฮาไลด์ แบบ Single-Ended CDM-T 70W X 1หลอด	แนวตั้ง	4,350
MCS145 C 1xCDM-T150W IC WH	มีกระจกปิดหน้า	บัลลาสต์ชนิดลวด	หลอดคอมแพคเมทัลฮาไลด์ แบบ Single-Ended CDM-T 150W X 1หลอด	แนวตั้ง	5,100
MCS145 C 1xCDM-TD70W IC WH	มีกระจกปิดหน้า	บัลลาสต์ชนิดลวด	หลอดคอมแพคเมทัลฮาไลด์ แบบ Double-Ended CDM-TD 70W X 1หลอด	แนวนอน	4,350
MCS145 C 1xCDM-TD150W IC WH	มีกระจกปิดหน้า	บัลลาสต์ชนิดลวด	หลอดคอมแพคเมทัลฮาไลด์ แบบ Double-Ended CDM-TD 150W X 1หลอด	แนวนอน	5,100

\* ราคานี้เป็นราคาไม่รวมหลอด และเป็นราคาทั้งหมด VAT 7% แล้ว

# โคมไฟดาวนไลท์ LED รุ่น GreenSpace



GreenSpace

Dimensions in mm.

## คุณสมบัติ

- โคมไฟดาวนไลท์ LED ประสิทธิภาพสูง ให้ความสว่างสูงสุดถึง 70 ลูเมนต่อวัตต์ ซึ่งเป็นลูเมนทั้งระบบที่ได้จากโคมไฟ
- ประหยัดไฟได้สูงสุดถึง 60% เมื่อเทียบกับหลอดประหยัดไฟ โดยให้ค่าความถูกต้องของแสง (Ra) สูงสุดถึง 80
- มีแสงสีให้เลือก 3 แบบ คือ แสงสีเหลืองวอร์มไวท์ (3000K), แสงสีคลูไวท์ (4000K) และแสงสีขาวเดย์ไลท์ (5000K)
- โคมรุ่นเล็กสามารถทดแทนโคมดาวนไลท์ 1x18 วัตต์ แต่กินไฟแค่ 9 วัตต์
- โคมรุ่นกลางสามารถทดแทนโคมดาวนไลท์ 2x18 วัตต์ แต่กินไฟแค่ 15 วัตต์
- โคมรุ่นกลางสามารถทดแทนโคมดาวนไลท์ 2x26 วัตต์ แต่กินไฟแค่ 30 วัตต์
- อายุการใช้งานยาวนานถึง 30,000 ชั่วโมง
- โคมไฟผลิตจากวัสดุที่คุณภาพสูง ส่วนระบายความร้อนผลิตจากอลูมิเนียมหล่อ แผ่นกระจายแสงด้านหน้าช่วยในการกระจายแสงให้สม่ำเสมอและลดแสงแยงตาเพื่อให้แสงที่นุ่มนวลสบายตา
- เป็นมิตรต่อสิ่งแวดล้อมเนื่องจากไม่มีสารปรอท

## การใช้งาน

- เหมาะสำหรับใช้ในอาคารสำนักงาน ห้องสรรพสินค้า โรงแรม โรงพยาบาล ฯลฯ

## ข้อมูลจำเพาะโคมไฟดาวนไลท์ LED รุ่น GreenSpace

รายการสินค้า	อุณหภูมิสีของแสง (เคลวิน)	สีของวงแหวนหน้าโคม	ลูเมน	กำลังไฟฟ้า (วัตต์)	ค่าความถูกต้องของสี (Ra)	อายุการใช้งาน (ชั่วโมง)	ลักษณะการติดตั้ง	*ราคาปลีก (บาท)
<b>Mini 600lm 1*18W Downlight</b>								
BBS180 1xDLED-3000 PSU WH	3000K	สีขาว	600	9	80	30,000	ติดตั้งฝ้า	4,400
BBS180 1xDLED-4000 PSU WH	4000K	สีขาว	600	9	80	30,000	ติดตั้งฝ้า	4,400
BBS180 1xDLED-5000 PSU WH	5000K	สีขาว	600	9	80	30,000	ติดตั้งฝ้า	4,400
BBS180 1xDLED-3000 PSU GR	3000K	สีเทา	600	9	80	30,000	ติดตั้งฝ้า	4,400
BBS180 1xDLED-4000 PSU GR	4000K	สีเทา	600	9	80	30,000	ติดตั้งฝ้า	4,400
BBS180 1xDLED-5000 PSU GR	5000K	สีเทา	600	9	80	30,000	ติดตั้งฝ้า	4,400
<b>Mini 1000lm 2*18W Downlight</b>								
BBS181 1xDLED-3000 PSU WH	3000K	สีขาว	1000	15	80	30,000	ติดตั้งฝ้า	5,000
BBS181 1xDLED-4000 PSU WH	4000K	สีขาว	1000	15	80	30,000	ติดตั้งฝ้า	5,000
BBS181 1xDLED-5000 PSU WH	5000K	สีขาว	1000	15	80	30,000	ติดตั้งฝ้า	5,000
BBS181 1xDLED-3000 PSU GR	3000K	สีเทา	1000	15	80	30,000	ติดตั้งฝ้า	5,000
BBS181 1xDLED-4000 PSU GR	4000K	สีเทา	1000	15	80	30,000	ติดตั้งฝ้า	5,000
BBS181 1xDLED-5000 PSU GR	5000K	สีเทา	1000	15	80	30,000	ติดตั้งฝ้า	5,000
<b>Compact 2000lm 2*26W Downlight</b>								
BBS182 1xDLED-3000 PSU WH	3000K	สีขาว	2000	30	80	30,000	ติดตั้งฝ้า	9,600
BBS182 1xDLED-4000 PSU WH	4000K	สีขาว	2000	30	80	30,000	ติดตั้งฝ้า	9,600
BBS182 1xDLED-5000 PSU WH	5000K	สีขาว	2000	30	80	30,000	ติดตั้งฝ้า	9,600
BBS182 1xDLED-3000 PSU GR	3000K	สีเทา	2000	30	80	30,000	ติดตั้งฝ้า	9,600
BBS182 1xDLED-4000 PSU GR	4000K	สีเทา	2000	30	80	30,000	ติดตั้งฝ้า	9,600
BBS182 1xDLED-5000 PSU GR	5000K	สีเทา	2000	30	80	30,000	ติดตั้งฝ้า	9,600



# โคมไฟดาวนไลท์ LED รุ่น LuxSpace (High Efficiency)



LuxSpace

Dimensions in mm.

## LuxSpace Micro

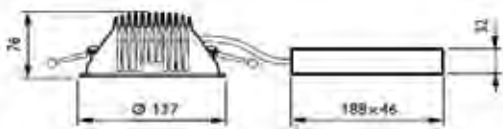
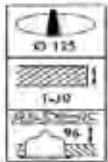

## LuxSpace Mini

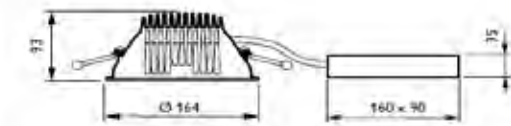

## LuxSpace Compact/Compact Power

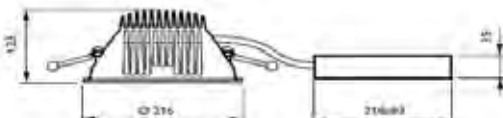

## คุณสมบัติ

- โคมไฟดาวนไลท์ LED ประสิทธิภาพสูง ให้ความสว่างสูงสุดถึง 80 ลูเมนต่อวัตต์ ซึ่งเป็นลูเมนทั้งระบบที่ได้จากโคมไฟ
- ประหยัดไฟได้สูงถึง 65% เมื่อเทียบกับหลอดประหยัดไฟ โดยให้ค่าความถูกต้องของแสง 80 (Ra = 80)
- มีแสงสีให้เลือก 2 แบบ คือ แสงสีเหลืองวอร์มไวท์ (3000K) และแสงสีคูลไวท์ (4000K)
- มีรุ่นที่สามารถใช้แทนโคม CFL ดาวนไลท์ รุ่น 1x18w, 2x18w, 2x26w และ 2x42w ได้เลย
- อายุการใช้งานยาวนานถึง 50,000 ชั่วโมง
- สามารถควบคุมการหรี่ไฟได้ด้วย Digital controller (DALI)
- มีอุปกรณ์เสริม (Accessories) และรูปแบบ (form factor)\*\* ให้เลือกหลากหลายเพื่อตอบสนองทุกการใช้งาน
- โคมไฟผลิตจากวัสดุที่คุณภาพสูง ส่วนระบายความร้อนผลิตจากอลูมิเนียมหล่อ และด้วยเทคโนโลยีเฉพาะของ Philips จึงได้แสงที่มีความสม่ำเสมอ และลดแสงแยงตาเพื่อให้แสงที่นุ่มนวลสบายตา
- เป็นมิตรต่อสิ่งแวดล้อมเนื่องจากไม่มีสารปรอท

## การใช้งาน

- เหมาะสำหรับใช้ในอาคารสำนักงาน ห้างสรรพสินค้า โรงแรม โรงพยาบาล ฯลฯ
- มีรุ่นที่มีระดับกันน้ำกัยฝุ่น 54 (IP54) เหมาะสำหรับการใช้งานในพื้นที่ที่สัมผัสละอองน้ำ เช่น ห้องน้ำ ระเบียงกันสาด เป็นต้น

## ข้อมูลจำเพาะโคมไฟทาวนไลน์ LED รุ่น LuxSpace (High Efficiency)

รายการสินค้า	อุณหภูมิสีของแสง (เคลวิน)	ค่าความถูกต้องของสี (Ra)	ลักษณะของ Reflector	ลูเมน	กำลังไฟฟ้า (วัตต์)	อายุการใช้งาน (ชั่วโมง)	ความสามารถหรือไฟ	ลักษณะการติดตั้ง	*ราคาปลีก (บาท)
<b>Lux Space Micro 1x18w</b>									
BBS478 C 1xDLED-3000 PSU-E C WH	3000	80	ผิวมัน	560	8	50,000	ไม่ได้	ติดฝังฝ้า	5,400
BBS478 C 1xDLED-4000 PSU-E C WH	4000	80	ผิวมัน	620	8	50,000	ไม่ได้	ติดฝังฝ้า	5,400
BBS478 C 1xDLED-3000 PSD-E C WH	3000	80	ผิวมัน	560	8	50,000	ได้	ติดฝังฝ้า	5,500
BBS478 C 1xDLED-4000 PSD-E C WH	4000	80	ผิวมัน	620	8	50,000	ได้	ติดฝังฝ้า	5,500
BBS478 C 1xDLED-3000 PSU-E M WH	3000	80	ผิวด้าน	560	8	50,000	ไม่ได้	ติดฝังฝ้า	5,400
BBS478 C 1xDLED-4000 PSU-E M WH	4000	80	ผิวด้าน	620	8	50,000	ไม่ได้	ติดฝังฝ้า	5,400
BBS478 C 1xDLED-3000 PSD-E M WH	3000	80	ผิวด้าน	560	8	50,000	ได้	ติดฝังฝ้า	5,500
BBS478 C 1xDLED-4000 PSD-E M WH	4000	80	ผิวด้าน	620	8	50,000	ได้	ติดฝังฝ้า	5,500
<b>Lux Space Mini 2x18w***</b>									
BBS488 C 1xDLED-3000 PSU-E C WH	3000	80	ผิวมัน	1000	13	50,000	ไม่ได้	ติดฝังฝ้า	7,900
BBS488 C 1xDLED-4000 PSU-E C WH	4000	80	ผิวมัน	1100	13	50,000	ไม่ได้	ติดฝังฝ้า	7,900
BBS488 C 1xDLED-3000 PSD-E C WH	3000	80	ผิวมัน	1000	13	50,000	ได้	ติดฝังฝ้า	9,700
BBS488 C 1xDLED-4000 PSD-E C WH	4000	80	ผิวมัน	1100	13	50,000	ได้	ติดฝังฝ้า	9,700
BBS488 C 1xDLED-3000 PSU-E M WH	3000	80	ผิวด้าน	1000	13	50,000	ไม่ได้	ติดฝังฝ้า	7,900
BBS488 C 1xDLED-4000 PSU-E M WH	4000	80	ผิวด้าน	1100	13	50,000	ไม่ได้	ติดฝังฝ้า	7,900
BBS488 C 1xDLED-3000 PSD-E M WH	3000	80	ผิวด้าน	1000	13	50,000	ได้	ติดฝังฝ้า	9,700
BBS488 C 1xDLED-4000 PSD-E M WH	4000	80	ผิวด้าน	1100	13	50,000	ได้	ติดฝังฝ้า	9,700
<b>Lux Space Compact 2x26w***</b>									
BBS498 C 1xDLED-3000 PSU-E C WH	3000	80	ผิวมัน	2000	28	50,000	ไม่ได้	ติดฝังฝ้า	11,100
BBS498 C 1xDLED-4000 PSU-E C WH	4000	80	ผิวมัน	2200	28	50,000	ไม่ได้	ติดฝังฝ้า	11,100
BBS498 C 1xDLED-3000 PSD-E C WH	3000	80	ผิวมัน	2000	28	50,000	ได้	ติดฝังฝ้า	13,800
BBS498 C 1xDLED-4000 PSD-E C WH	4000	80	ผิวมัน	2200	28	50,000	ได้	ติดฝังฝ้า	13,800
BBS498 C 1xDLED-3000 PSU-E M WH	3000	80	ผิวด้าน	2000	28	50,000	ไม่ได้	ติดฝังฝ้า	11,100
BBS498 C 1xDLED-4000 PSU-E M WH	4000	80	ผิวด้าน	2200	28	50,000	ไม่ได้	ติดฝังฝ้า	11,100
BBS498 C 1xDLED-3000 PSD-E M WH	3000	80	ผิวด้าน	2000	28	50,000	ได้	ติดฝังฝ้า	13,800
BBS498 C 1xDLED-4000 PSD-E M WH	4000	80	ผิวด้าน	2200	28	50,000	ได้	ติดฝังฝ้า	13,800
<b>Lux Space Compact Power 2x42w***</b>									
BBS496 C 1xDLED-3000 PSU-E C WH	3000	80	ผิวมัน	2750	40.5	50,000	ไม่ได้	ติดฝังฝ้า	11,100
BBS496 C 1xDLED-4000 PSU-E C WH	4000	80	ผิวมัน	3100	40.5	50,000	ไม่ได้	ติดฝังฝ้า	11,100
BBS496 C 1xDLED-3000 PSD-E C WH	3000	80	ผิวมัน	2750	40.5	50,000	ได้	ติดฝังฝ้า	13,800
BBS496 C 1xDLED-4000 PSD-E C WH	4000	80	ผิวมัน	3100	40.5	50,000	ได้	ติดฝังฝ้า	13,800
BBS496 C 1xDLED-3000 PSU-E M WH	3000	80	ผิวด้าน	2750	40.5	50,000	ไม่ได้	ติดฝังฝ้า	11,100
BBS496 C 1xDLED-4000 PSU-E M WH	4000	80	ผิวด้าน	3100	40.5	50,000	ไม่ได้	ติดฝังฝ้า	11,100
BBS496 C 1xDLED-3000 PSD-E M WH	3000	80	ผิวด้าน	2750	40.5	50,000	ได้	ติดฝังฝ้า	13,800
BBS496 C 1xDLED-4000 PSD-E M WH	4000	80	ผิวด้าน	3100	40.5	50,000	ได้	ติดฝังฝ้า	13,800

\*ราคารวม VAT 7% แล้ว

## ข้อมูลจำเพาะ: LUX Space IP54 UGR19 Version

รายการสินค้า	อุณหภูมิสีของแสง (เคลวิน)	ค่าความถูกต้องของสี (Ra)	ลักษณะของ Reflector	ลูเมน	กำลังไฟฟ้า (วัตต์)	อายุการใช้งาน (ชั่วโมง)	ความสามารถหรือไฟ	ลักษณะการติดตั้ง	*ราคาปลีก (บาท)
<b>Lux Space Micro 1x18w</b>									
BBS478 C 1xDLED-3000 PSU-E C WH PG	3000	80	ผิวมัน	530	8	50,000	ไม่ได้	ติดฝังฝ้า	5,600
BBS478 C 1xDLED-4000 PSU-E C WH PG	4000	80	ผิวมัน	590	8	50,000	ไม่ได้	ติดฝังฝ้า	5,600
<b>Lux Space Mini 1x18w***</b>									
BBS488 C 1xDLED-3000 PSU-E C WH PG	3000	80	ผิวมัน	950	13	50,000	ไม่ได้	ติดฝังฝ้า	9,000
BBS488 C 1xDLED-4000 PSU-E C WH PG	4000	80	ผิวมัน	1050	13	50,000	ไม่ได้	ติดฝังฝ้า	9,000
<b>Lux Space Compact 2x26w***</b>									
BBS498 C 1xDLED-3000 PSU-E C WH PG	3000	80	ผิวมัน	1900	28	50,000	ไม่ได้	ติดฝังฝ้า	11,700
BBS498 C 1xDLED-4000 PSU-E C WH PG	4000	80	ผิวมัน	2100	28	50,000	ไม่ได้	ติดฝังฝ้า	11,700

\*\*ชนิดและราคาของอุปกรณ์เสริมและรูปแบบ(Form factor) อื่นๆ โปรดติดต่อเจ้าหน้าที่ของทางบริษัท

\*\*\* หากต้องการรุ่นที่มีค่าแสงแยงตาต่ำ (UGR = 19) โปรดติดต่อเจ้าหน้าที่ของทางบริษัท

# โคมไฟ Downlight Accent LED รุ่น SmartSpark



SmartSpark

## คุณสมบัติ

- โคมไฟดาวน์ไลท์ LED สำหรับใช้ทดแทน โคมไฟที่ใช้หลอดฮาโลเจน ขนาด 50 วัตต์ มุมกว้าง (60°) หรือ หลอด CFL 1x18 วัตต์
- ให้แสงที่มีความถูกต้องของสีสูง (CRI 90)
- แสงที่ได้ไม่มีความร้อนและUV จึงไม่ทำให้วัสดุที่ถูกล้อมไม่ซีดจาง
- อายุการใช้งานยาวนานถึง 25,000 ชั่วโมง
- โคมไฟผลิตจากวัสดุที่คุณภาพสูง ส่วนระบายความร้อนผลิตจากอลูมิเนียมหล่อ รูปทรงสวยงาม กระทัดรัด
- เป็นมิตรต่อสิ่งแวดล้อมเนื่องจากไม่มีสารปรอท

## การใช้งาน

- เหมาะสำหรับใช้ในร้านอาหาร ห้องสรรพสินค้า โรงแรม ฯลฯ

## Dimensions in mm.

Type	Ø (mm)	h(mm)
DN072B	104	135
DN073B	119	135

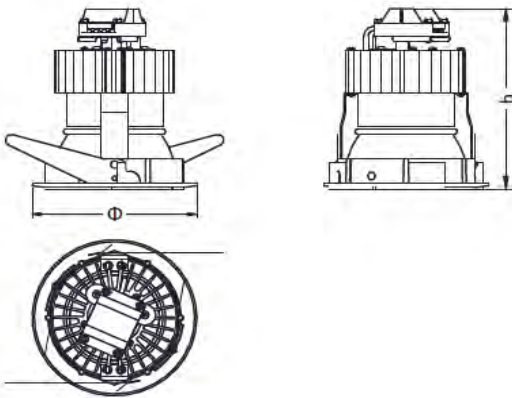

## ข้อมูลจำเพาะโคมไฟ Downlight Accent LED รุ่น SmartSpark

รายการสินค้า	อุณหภูมิสีของแสง (เคลวิน)	สีของโคม	ลูเมน	กำลังไฟฟ้า (วัตต์)	มุมของลำแสง (องศา)	อายุการใช้งาน (ชั่วโมง)	ลักษณะการติดตั้ง	*ราคาปลีก (บาท)
DN070B 1xDLED-2700 WH	2700K	สีขาว	579	14.5	62	25,000	ฝังฝ้า	2,000
DN070B 1xDLED-2700 GR	2700K	สีเทา	579	14.5	62	25,000	ฝังฝ้า	2,000
DN071B 1xDLED-2700 WH	2700K	สีขาว	728	14.5	70	25,000	ฝังฝ้า	2,100
DN071B 1xDLED-2700 GR	2700K	สีเทา	728	14.5	70	25,000	ฝังฝ้า	2,100

\*ราคารวม VAT 7% แล้ว

# รางจ่ายไฟแบบ 1 เฟส รุ่น SmartTrack

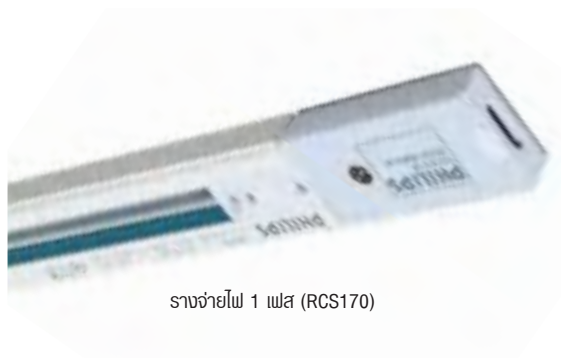

รางจ่ายไฟ 1 เฟส (RCS170)

## คุณสมบัติ

- ผลิตจากวัสดุคุณภาพสูง แข็งแรงทนทานตลอดอายุการใช้งาน
- รางจ่ายไฟ 1 เฟส (1C) แบบติดลอย เหมาะสำหรับติดตั้งโคมไฟโปรเจคเตอร์ และ SpotLight
- ตัวรางผลิตจากอลูมิเนียมคุณภาพสูง แข็งแรง ทนทาน น้ำหนักเบา ติดตั้งง่าย
- ข้อต่อของรางออกแบบเพื่อป้องกันการติดตั้งกลับทิศทาง (Fool-proof-design) จึงให้ความปลอดภัยสูงสุด
- มีให้เลือก 2 ขนาดความยาว (1 และ 2 เมตร) และ 3 สี (ขาว ดำ และ เทา)

## การใช้งาน

- เหมาะสำหรับงานส่องสว่างในอาคารสำนักงานทั่วไป



อุปกรณ์ต่อกลาง (ICP)



อุปกรณ์ต่อแบบหักฉาก (LCP)



อุปกรณ์ต่อแบบ 3 ทาง (TCP)

## ข้อมูลจำเพาะรางจ่ายไฟแบบ 1 เฟส รุ่น SmartTrack

รายการสินค้า	รายละเอียด	สี	* ราคาปลีก (บาท)
RCS170 3C L1000 BK	รางจ่ายไฟ 1 เฟสยาว 1 เมตร	ดำ	500
RCS170 3C L1000 GR	รางจ่ายไฟ 1 เฟสยาว 1 เมตร	ขาว	500
RCS170 3C L1000 WH	รางจ่ายไฟ 1 เฟสยาว 1 เมตร	เทา	500
RCS170 3C L2000 BK	รางจ่ายไฟ 1 เฟสยาว 2 เมตร	ดำ	960
RCS170 3C L2000 GR	รางจ่ายไฟ 1 เฟสยาว 2 เมตร	ขาว	960
RCS170 3C L2000 WH	รางจ่ายไฟ 1 เฟสยาว 2 เมตร	เทา	960
ZCS170 3C ICP BK	อุปกรณ์ต่อกลางระหว่างรางจ่ายไฟ	ดำ	120
ZCS170 3C ICP GR	อุปกรณ์ต่อกลางระหว่างรางจ่ายไฟ	ขาว	120
ZCS170 3C ICP WH	อุปกรณ์ต่อกลางระหว่างรางจ่ายไฟ	เทา	120
ZCS170 3C LCP BK	อุปกรณ์ต่อแบบหักฉาก	ดำ	180
ZCS170 3C LCP GR	อุปกรณ์ต่อแบบหักฉาก	ขาว	180
ZCS170 3C LCP WH	อุปกรณ์ต่อแบบหักฉาก	เทา	180
ZCS170 3C TCP BK	อุปกรณ์ต่อแบบ 3 ทาง	ดำ	180
ZCS170 3C TCP GR	อุปกรณ์ต่อแบบ 3 ทาง	ขาว	180
ZCS170 3C TCP WH	อุปกรณ์ต่อแบบ 3 ทาง	เทา	180

\* ราคานี้เป็นราคาที่รวม VAT 7% แล้ว

# โคมไฟ SpotLight รุ่น SmartSpot



LRS070



LCS070



MRS070



MRS071

## คุณสมบัติ

- โคม SpotLight แบบติดลอยและแบบติดราง เหมาะสำหรับตกแต่งให้แสงสว่าง เพิ่มความโดดเด่นให้ร้านค้า โชว์รูม พิพิธภัณฑ์ เป็นต้น
- มีรุ่นให้เลือกหลากหลาย สามารถใช้งานร่วมกับ หลอด Halogen (MR16), CDM Par30 และ CDM-T
- มีสีให้เลือกหลากหลาย (ดำ, ขาว และ เทา) เหมาะกับทุกการตกแต่ง
- ตัวโคมมีน้ำหนักเบา ติดตั้งง่าย มีความปลอดภัยสูง

## การใช้งาน

- ดีไซน์สวยงาม เหมาะสำหรับตกแต่งให้แสงสว่าง เพิ่มความโดดเด่นให้ร้านค้า พิพิธภัณฑ์ โชว์รูม ฯลฯ

Dimensions in mm.

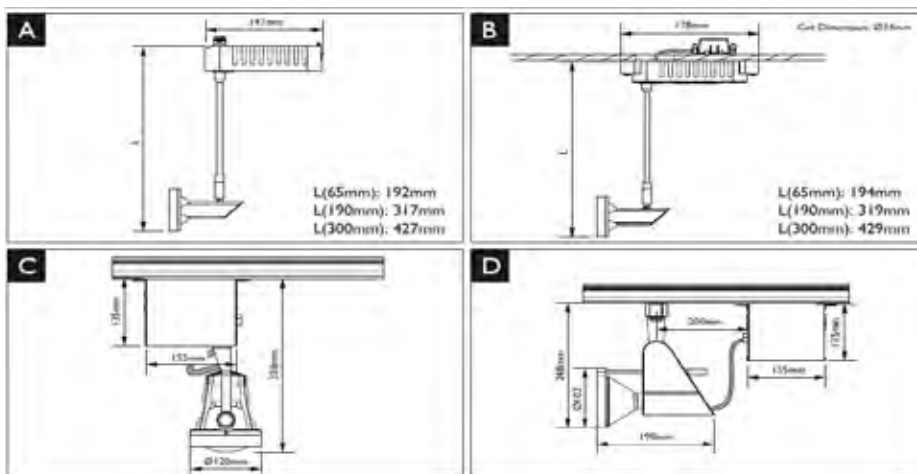

A = LRS070

B = LCS070

C = MRS071

D = MRS070

## ข้อมูลจำเพาะโคมไฟ Spotlight รุ่น SmartSpot

รายการสินค้า	ใช้กับหลอด	สีขอบ	ความยาวของก้าน (มม.)	ลักษณะการติดตั้ง	*ราคาปลีก (บาท)
<b>รุ่นหลอด Halogen MR16 (GU 5.3)</b>					
LRS070 1x MAX50W/12V-GU5.3 L65 WH	Halogen MR16 (GU 5.3) 50W x 1 หลอด	ขาว	65	ติดตั้งชนิด 1C**	480
LRS070 1x MAX50W/12V-GU5.3 L65 BK	Halogen MR16 (GU 5.3) 50W x 1 หลอด	ดำ	65	ติดตั้งชนิด 1C**	480
LRS070 1x MAX50W/12V-GU5.3 L65 GR	Halogen MR16 (GU 5.3) 50W x 1 หลอด	เทา	65	ติดตั้งชนิด 1C**	480
LRS070 1x MAX50W/12V-GU5.3 L190 WH	Halogen MR16 (GU 5.3) 50W x 1 หลอด	ขาว	190	ติดตั้งชนิด 1C**	520
LRS070 1x MAX50W/12V-GU5.3 L190 BK	Halogen MR16 (GU 5.3) 50W x 1 หลอด	ดำ	190	ติดตั้งชนิด 1C**	520.
LRS070 1x MAX50W/12V-GU5.3 L190 GR	Halogen MR16 (GU 5.3) 50W x 1 หลอด	เทา	190	ติดตั้งชนิด 1C**	520
LRS070 1x MAX50W/12V-GU5.3 L300 WH	Halogen MR16 (GU 5.3) 50W x 1 หลอด	ขาว	300	ติดตั้งชนิด 1C**	560
LRS070 1x MAX50W/12V-GU5.3 L300 BK	Halogen MR16 (GU 5.3) 50W x 1 หลอด	ดำ	300	ติดตั้งชนิด 1C**	560
LRS070 1x MAX50W/12V-GU5.3 L300 GR	Halogen MR16 (GU 5.3) 50W x 1 หลอด	เทา	300	ติดตั้งชนิด 1C**	560
LCS070 1x MAX50W/12V-GU5.3 L65 WH	Halogen MR16 (GU 5.3) 50W x 1 หลอด	ขาว	65	ติดตั้งชนิด 1C**	520
LCS070 1x MAX50W/12V-GU5.3 L65 BK	Halogen MR16 (GU 5.3) 50W x 1 หลอด	ดำ	65	ติดตั้งชนิด 1C**	520
LCS070 1x MAX50W/12V-GU5.3 L65 GR	Halogen MR16 (GU 5.3) 50W x 1 หลอด	เทา	65	ติดตั้งชนิด 1C**	520
LCS070 1x MAX50W/12V-GU5.3 L190 WH	Halogen MR16 (GU 5.3) 50W x 1 หลอด	ขาว	190	ติดตั้งชนิด 1C**	560
LCS070 1x MAX50W/12V-GU5.3 L190 BK	Halogen MR16 (GU 5.3) 50W x 1 หลอด	ดำ	190	ติดตั้งชนิด 1C**	560
LCS070 1x MAX50W/12V-GU5.3 L190 GR	Halogen MR16 (GU 5.3) 50W x 1 หลอด	เทา	190	ติดตั้งชนิด 1C**	560
LCS070 1x MAX50W/12V-GU5.3 L300 WH	Halogen MR16 (GU 5.3) 50W x 1 หลอด	ขาว	300	ติดตั้งชนิด 1C**	600
LCS070 1x MAX50W/12V-GU5.3 L300 BK	Halogen MR16 (GU 5.3) 50W x 1 หลอด	ดำ	300	ติดตั้งชนิด 1C**	600
LCS070 1x MAX50W/12V-GU5.3 L300 GR	Halogen MR16 (GU 5.3) 50W x 1 หลอด	เทา	300	ติดตั้งชนิด 1C**	600
<b>รุ่นหลอด CDM-R30</b>					
MRS070 1xCDM-R30-70W IC WH	CDM-R30 70W x 1 หลอด	ขาว	-	ติดตั้งชนิด 1C**	2,480
MRS070 1xCDM-R30-70W IC BK	CDM-R30 70W x 1 หลอด	ดำ	-	ติดตั้งชนิด 1C**	2,480
MRS070 1xCDM-R30-70W IC GR	CDM-R30 70W x 1 หลอด	เทา	-	ติดตั้งชนิด 1C**	2,480
<b>รุ่นหลอด CDM-T</b>					
MRS071 1xCDM-T70W IC WH	CDM-T 70W x 1 หลอด	ขาว	-	ติดตั้งชนิด 1C**	2,400
MRS071 1xCDM-T70W IC BK	CDM-T 70W x 1 หลอด	ดำ	-	ติดตั้งชนิด 1C**	2,400
MRS071 1xCDM-T70W IC GR	CDM-T 70W x 1 หลอด	เทา	-	ติดตั้งชนิด 1C**	2,400

\* ราคานี้เป็นราคาที่รวม VAT 7% แล้ว

\*\* แนะนำให้ใช้ร่วมกับรางฟิลิปส์ รุ่น Smart track

# โคมไฟSpotLight รุ่น Magneos



Magneos Projector Micro



Magneos Projector Mini



Magneos Projector Compact

## ปรับเปลี่ยนการใช้งาน กว้างเพดานสูงและต่ำ

### คุณสมบัติ

- โคมไฟโปรเจคเตอร์แบบติดลอยและแบบติดราง
- เหมาะสำหรับหลอด CDM ขนาดตั้งแต่ 20 วัตต์ ถึง 70 วัตต์
- เหมาะสำหรับการใช้กับเพดานทั้งสูงและต่ำ
- ตัวโคมทุกรุ่นสามารถปรับมุมได้ แนวตั้ง 355 องศา แนวนอน 90 องศา
- ตัวโคมผลิตจากอลูมิเนียมหล่อ ตัวสะท้อนแสงผลิตจากอลูมิเนียมคุณภาพสูง
- ใช้ร่วมกับบัลลาสต์อิเล็กทรอนิกส์ เพิ่มประสิทธิภาพการประหยัดไฟ

### การใช้งาน

- เหมาะสำหรับห้างสรรพสินค้า ร้านค้า พิพิธภัณฑ์

Dimensions in mm.

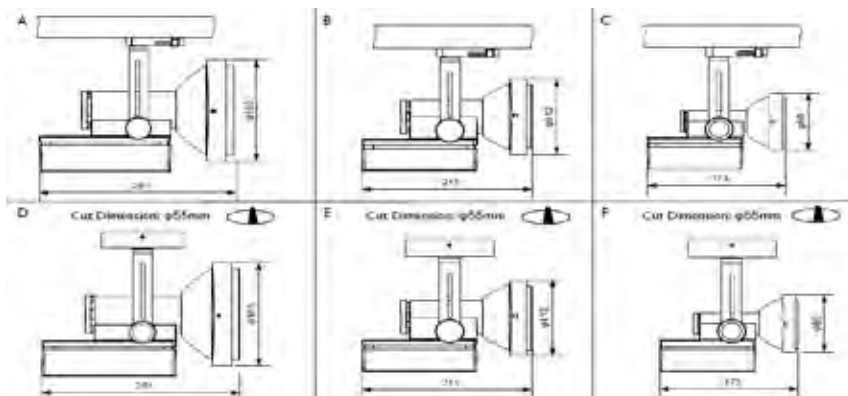

A = MRS501 Magneos Compact

D = MCS501 Magneos Compact

B = MRS502 Magneos Mini

E = MCS502 Magneos Mini

C = MRS503 Magneos Micro

F = MCS503 Magneos Micro





โคมไฟ

ข้อมูลจำเพาะโคมไฟ SpotLight รุ่น Magneos

รายการสินค้า	มุมกระจายแสง (องศา)	ใช้กับหลอด	สีของโคม	ลักษณะการติดตั้ง	*ราคาปลีก (บาท)
<b>Magneos รุ่น Mini</b>					
MCS502 C 1xCDM-TC70W EB 12 BA WH	12	CDM-T 70วัตต์ x 1 หลอด	ขาว	ติดลอย	4,100
MCS502 C 1xCDM-TC70W EB 24 BA BK	24	CDM-T 70วัตต์ x 1 หลอด	ดำ	ติดลอย	4,100
MCS502 C 1xCDM-TC70W EB 24 BA GR	24	CDM-T 70วัตต์ x 1 หลอด	เทา	ติดลอย	4,100
MCS502 C 1xCDM-TC70W EB 24 BA WH	24	CDM-T 70วัตต์ x 1 หลอด	ขาว	ติดลอย	4,100
MCS502 C 1xCDM-TC70W EB 36 BA BK	36	CDM-T 70วัตต์ x 1 หลอด	ดำ	ติดลอย	4,100
MCS502 C 1xCDM-TC70W EB 36 BA GR	36	CDM-T 70วัตต์ x 1 หลอด	เทา	ติดลอย	4,100
MCS502 C 1xCDM-TC70W EB 36 BA WH	36	CDM-T 70วัตต์ x 1 หลอด	ขาว	ติดลอย	4,100
MRS502 C 1xCDM-TC35W EB 12 1C BK	12	CDM-T 35วัตต์ x 1 หลอด	ดำ	ติดตั้งชนิด 1C**	4,400
MRS502 C 1xCDM-TC35W EB 12 1C GR	12	CDM-T 35วัตต์ x 1 หลอด	เทา	ติดตั้งชนิด 1C**	4,400
MRS502 C 1xCDM-TC35W EB 12 1C WH	12	CDM-T 35วัตต์ x 1 หลอด	ขาว	ติดตั้งชนิด 1C**	4,400
MRS502 C 1xCDM-TC35W EB 24 1C BK	24	CDM-T 35วัตต์ x 1 หลอด	ดำ	ติดตั้งชนิด 1C**	4,400
MRS502 C 1xCDM-TC35W EB 24 1C GR	24	CDM-T 35วัตต์ x 1 หลอด	เทา	ติดตั้งชนิด 1C**	4,400
MRS502 C 1xCDM-TC35W EB 24 1C WH	24	CDM-T 35วัตต์ x 1 หลอด	ขาว	ติดตั้งชนิด 1C**	4,400
MRS502 C 1xCDM-TC35W EB 36 1C BK	36	CDM-T 35วัตต์ x 1 หลอด	ดำ	ติดตั้งชนิด 1C**	4,400
MRS502 C 1xCDM-TC35W EB 36 1C GR	36	CDM-T 35วัตต์ x 1 หลอด	เทา	ติดตั้งชนิด 1C**	4,400
MRS502 C 1xCDM-TC35W EB 36 1C WH	36	CDM-T 35วัตต์ x 1 หลอด	ขาว	ติดตั้งชนิด 1C**	4,400
MRS502 C 1xCDM-TC70W EB 12 1C BK	12	CDM-T 70วัตต์ x 1 หลอด	ดำ	ติดตั้งชนิด 1C**	4,400
MRS502 C 1xCDM-TC70W EB 12 1C GR	12	CDM-T 70วัตต์ x 1 หลอด	เทา	ติดตั้งชนิด 1C**	4,400
MRS502 C 1xCDM-TC70W EB 12 1C WH	12	CDM-T 70วัตต์ x 1 หลอด	ขาว	ติดตั้งชนิด 1C**	4,400
MRS502 C 1xCDM-TC70W EB 24 1C BK	24	CDM-T 70วัตต์ x 1 หลอด	ดำ	ติดตั้งชนิด 1C**	4,400
MRS502 C 1xCDM-TC70W EB 24 1C GR	24	CDM-T 70วัตต์ x 1 หลอด	เทา	ติดตั้งชนิด 1C**	4,400
MRS502 C 1xCDM-TC70W EB 24 1C WH	24	CDM-T 70วัตต์ x 1 หลอด	ขาว	ติดตั้งชนิด 1C**	4,400
MRS502 C 1xCDM-TC70W EB 36 1C BK	36	CDM-T 70วัตต์ x 1 หลอด	ดำ	ติดตั้งชนิด 1C**	4,400
MRS502 C 1xCDM-TC70W EB 36 1C GR	36	CDM-T 70วัตต์ x 1 หลอด	เทา	ติดตั้งชนิด 1C**	4,400
MRS502 C 1xCDM-TC70W EB 36 1C WH	36	CDM-T 70วัตต์ x 1 หลอด	ขาว	ติดตั้งชนิด 1C**	4,400
<b>Magneos รุ่น Micro</b>					
MCS503 C 1xCDM-Tm35W EB 36 BA BK	36	CDM-Tm 35วัตต์ x 1 หลอด	ดำ	ติดลอย	5,500
MCS503 C 1xCDM-Tm35W EB 36 BA GR	36	CDM-Tm 35วัตต์ x 1 หลอด	เทา	ติดลอย	5,500
MCS503 C 1xCDM-Tm35W EB 36 BA WH	36	CDM-Tm 35วัตต์ x 1 หลอด	ขาว	ติดลอย	5,500
MRS503 C 1xCDM-Tm20W EB 12 1C BK	12	CDM-Tm 20วัตต์ x 1 หลอด	ดำ	ติดตั้งชนิด 1C**	5,500
MRS503 C 1xCDM-Tm20W EB 12 1C GR	12	CDM-Tm 20วัตต์ x 1 หลอด	เทา	ติดตั้งชนิด 1C**	5,500
MRS503 C 1xCDM-Tm20W EB 12 1C WH	12	CDM-Tm 20วัตต์ x 1 หลอด	ขาว	ติดตั้งชนิด 1C**	5,500
MRS503 C 1xCDM-Tm20W EB 24 1C BK	24	CDM-Tm 20วัตต์ x 1 หลอด	ดำ	ติดตั้งชนิด 1C**	5,500
MRS503 C 1xCDM-Tm20W EB 24 1C GR	24	CDM-Tm 20วัตต์ x 1 หลอด	เทา	ติดตั้งชนิด 1C**	5,500
MRS503 C 1xCDM-Tm20W EB 24 1C WH	24	CDM-Tm 20วัตต์ x 1 หลอด	ขาว	ติดตั้งชนิด 1C**	5,500
MRS503 C 1xCDM-Tm20W EB 36 1C BK	36	CDM-Tm 20วัตต์ x 1 หลอด	ดำ	ติดตั้งชนิด 1C**	5,500
MRS503 C 1xCDM-Tm20W EB 36 1C GR	36	CDM-Tm 20วัตต์ x 1 หลอด	เทา	ติดตั้งชนิด 1C**	5,500
MRS503 C 1xCDM-Tm20W EB 36 1C WH	36	CDM-Tm 20วัตต์ x 1 หลอด	ขาว	ติดตั้งชนิด 1C**	5,500
MRS503 C 1xCDM-Tm35W EB 12 1C BK	12	CDM-Tm 35วัตต์ x 1 หลอด	ดำ	ติดตั้งชนิด 1C**	5,500
MRS503 C 1xCDM-Tm35W EB 12 1C GR	12	CDM-Tm 35วัตต์ x 1 หลอด	เทา	ติดตั้งชนิด 1C**	5,500
MRS503 C 1xCDM-Tm35W EB 12 1C WH	12	CDM-Tm 35วัตต์ x 1 หลอด	ขาว	ติดตั้งชนิด 1C**	5,500
MRS503 C 1xCDM-Tm35W EB 24 1C BK	24	CDM-Tm 35วัตต์ x 1 หลอด	ดำ	ติดตั้งชนิด 1C**	5,500
MRS503 C 1xCDM-Tm35W EB 24 1C GR	24	CDM-Tm 35วัตต์ x 1 หลอด	เทา	ติดตั้งชนิด 1C**	5,500
MRS503 C 1xCDM-Tm35W EB 24 1C WH	24	CDM-Tm 35วัตต์ x 1 หลอด	ขาว	ติดตั้งชนิด 1C**	5,500
MRS503 C 1xCDM-Tm35W EB 36 1C BK	36	CDM-Tm 35วัตต์ x 1 หลอด	ดำ	ติดตั้งชนิด 1C**	5,500
MRS503 C 1xCDM-Tm35W EB 36 1C GR	36	CDM-Tm 35วัตต์ x 1 หลอด	เทา	ติดตั้งชนิด 1C**	5,500
MRS503 C 1xCDM-Tm35W EB 36 1C WH	36	CDM-Tm 35วัตต์ x 1 หลอด	ขาว	ติดตั้งชนิด 1C**	5,500

\* ราคาคือเป็นราคาไม่รวมหลอด และเป็นราคาที่รวม VAT 7% แล้ว



UV filter & PGD89



GCG D89 Glare Control



LS D89 SCULPTURAL LENS

อุปกรณ์เสริม

รายการสินค้า	ประเภท	*ราคาปลีก (บาท)
ZZS551 C GCG D89 GLARE CONTROL GLASS	กระจกปิดหน้าเพื่อลดแสงแยงตา	300
ZZS551 C PG D89 PROTECTION GLASS	กระจกปิดหน้า	130
ZZS551 C LS D89 SCULPTURAL LENS	กระจกปิดหน้าเพื่อรวมลำแสง	100
ZZS551 UV FILTER	กระจกปิดหน้าเพื่อลบล้างรังสี UV จากหลอด	440